

# LAURUS

LV Indaplovē / Vartotojo vadovas







LSV60-9

**Paldies, ka izvēlējāties šo izstrādājumu.**

Šajā lietotāja rokasgrāmatā ir iekļauta svarīga drošības informācija un norādījumi par ierīces lietošanu un apkopi.

Veltiet laiku, lai izlasītu šo lietotāja rokasgrāmatu pirms ierīces izmantošanas, un saglabā-jiet to turpmākai uzziņai.

Ikona	Veids	Nozīme
	<b>BRĪDINĀJUMS</b>	Nopietnu traumu vai nāves risks
	<b>ELEKTROŠOKA RISKS</b>	Bīstama sprieguma risks
	<b>UGUNSGRĒKS</b>	Aizdegšanās risks
	<b>UZMANĪBU!</b>	Traumu vai īpašuma bojājumu risks
	<b>SVARĪGI / PIEZĪME</b>	Sistēmas pareiza lietošana

# TURINYS

<b>1 NORĀDĪJUMI PAR DROŠĪBU .....</b>	<b>4</b>
1.1 Galvenie brīdinājumi par drošību.....	4
1.2 Brīdinājumi par uzstādīšanu.....	5
1.3 Lietošanas laikā.....	6
<b>2 UZSTĀDĪŠANA .....</b>	<b>9</b>
2.1 Mašīnas novietojums.....	9
2.2 Ūdens ieplūdes šļūtene .....	9
2.3 Drenāžas šļūtene.....	10
2.4 Elektriskie savienojumi .....	10
<b>3 TEHNISKĀS SPECIFIKĀCIJAS .....</b>	<b>11</b>
3.1 Vispārīgais izskats.....	11
3.2 Tehniskās specifikācijas .....	11
<b>4 PIRMS IERĪCES IZMANTOŠANAS.....</b>	<b>13</b>
4.1 Trauku mazgājamās mašīnas sagatavošana pirmajai lietošanas reizei.....	13
4.2 Sāls lietošana (JA PĪEEJAMS).....	13
4.3 Uzpildiet sāli (JA PĪEEJAMS).....	13
4.4 Teststrēmele .....	14
4.5 Ūdens cietības tabula.....	14
4.6 Ūdens mīkstināšanas sistēma .....	14
4.7 Iestatīšana.....	14
4.8 Mazgāšanas līdzekļa lietošana.....	15
4.9 Mazgāšanas līdzekļa iepildīšana.....	15
4.10 Kombinēto mazgāšanas līdzekļu lietošana .....	15
4.11 Skalošanas līdzekļa lietošana.....	15
4.12 Skalošanas līdzekļa uzpilde un iestatīšana.....	16
<b>5 TRUKU IEVIETOŠANA TRUKU MAZGĀŠANAS MAŠĪNĀ .....</b>	<b>17</b>
5.1 Ieteikumi .....	17
5.2 Cita veida grozu piepildīšana .....	19
<b>6 PROGRAMŪ LENTELE .....</b>	<b>20</b>
<b>7 VALDYMO PLOTAS.....</b>	<b>21</b>
<b>8 TĪRĪŠANA UN APKOPE .....</b>	<b>24</b>
8.1 Filtri.....	24
8.2 Smidzinātāji .....	25
8.3 Noteces sūknis .....	25
<b>9 PROBLĒMU NOVĒRŠANA .....</b>	<b>26</b>

# 1 NORĀDĪJUMI PAR DROŠĪBU

## 1.1 Galvenie brīdinājumi par drošību

- Pirms ierīces lietošanas izlasiet šo lietošanas instrukciju un glabājiet to turpmākai uzziņai.

 Pirms uzstādīšanas pārbaudiet mašīnas iepakojumu un pēc izpakošanas pārbaudiet tās ārējās virsmas. Nelietojiet ierīci, ja tā ir bojāta vai iepakojums ir atvērts.

- Iepakojuma materiāli aizsargā mašīnu no bojājumiem, kas var rasties transportēšanas laikā. Iepakojuma materiāli ir videi draudzīgi, jo tie ir pārstrādājami. Pārstrādājamo materiālu izmantošana samazina izejmateriālu patēriņu un samazina atkritumus.

 Bērni, kuri ir jaunāki par 8 gadiem, un cilvēki ar fiziskiem, kustību vai garīgiem traucējumiem vai cilvēki bez pieredzes un zināšanām šo ierīci drīkst lietot tikai citu personu uzraudzībā vai tad, ja ir sniegti norādījumi par drošu ierīces lietošanu un tie izprot saistīto apdraudējumu. Bērni nedrīkst spēlēt ar ierīci.

 Noņemiet iepakojumu un glabājiet to bērniem nepieejamā vietā.

 Nodrošiniet, ka bērni nevar piekļūt mazgāšanas un skalošanas līdzeklim.

 Pēc mazgāšanas mašīnā var būt atlicis liekais šķidrums. Kad mašīna ir atvērta, neļaujiet bērniem tai tuvoties.

## 1.2 Brīdinājumi par uzstādīšanu

- Mašīnas uzstādīšanai izvēlieties piemērotu un drošu vietu.
- Mašīnai drīkst lietot tikai oriģinālās rezerves daļas.

 Pirms uzstādīšanas atvienojiet mašīnu no kontaktligzdas.

 Mašīnu drīkst uzstādīt pilnvarots apkalpes dienesta pārstāvis. Ja uzstādīšanu veic kāds cits, kas nav pilnvarots apkalpes dienesta pārstāvis, garantija var tikt anulēta.

 Pārbaudiet, vai iekštelpu strāvas drošinātāju sistēma ir pievienota atbilstoši drošības noteikumiem.

 Visiem elektriskajiem savienojumiem ir jāatbilst vērtībām uz tehnisko datu plāksnes.

 Pārlicinieties, vai mašīna nav novietota uz strāvas vada.

 Savienojuma izveidei nedrīkst lietot pagarinātāju un sadalītāju.

 Pēc mašīnas uzstādīšanas kontaktdakšai ir jābūt pieejamai.

- Pēc uzstādīšanas pirmo reizi palaidiet mašīnu bez traukiem.

 Novietošanas laikā mašīna nedrīkst būt pievienota strāvas padeves avotam.

 Vienmēr lietojiet mašīnas komplektā ietverto izolēto kontaktdakšu.

 Ja strāvas vads ir bojāts, tā nomaiņu drīkst veikt tikai kvalificēts elektriķis.

- Šļūteni pievienojiet tieši pie ūdens padeves krāna. Ūdens padeves krāna piegādātājam spiedienam ir jābūt minimāli 0,03 MPa un maksimāli 1 MPa. Ja spiediens pārsniedz 1 MPa, pārspiediena vārsts ir jāuzstāda starp savienojumu.

### 1.3 Lietošanas laikā

- Šī mašīna ir paredzēta lietošanai mājas apstākļos. Nelietojiet to citiem mērķiem. Lietojot komerciālos nolūkos, garantija tiek anulēta.

 Nestāviet, nesēdiet un nenovietojiet smagus svarus uz mašīnas durvīm, kad tās ir atvērtas.

 Lietojiet tikai tādus mazgāšanas līdzekļus un skalošanas līdzekļus, kas ir īpaši

izstrādāti trauku mazgājamām mašīnām. Mūsu uzņēmums nav atbildīgs par bojājumiem, kas rodas nepareizas lietošanas dēļ.

 Nedzeriet ūdeni no mašīnas.

 Eksplozijas bīstamības dēļ neievietojiet nevienu ķīmisko līdzekli mašīnas mazgāšanas tvertnē.



- Pirms plastmasas priekšmetu mazgāšanas mašīnā pārbaudiet to siltumizturību.

 Mašīnā ievietojiet tikai tādus priekšmetus, kas ir piemēroti mazgāšanai trauku mazgājamā mašīnā, un nepārpildiet grozus.



 Neatveriet durvis, kamēr mašīna darbojas, var izšļakstīties karsts ūdens. Drošības ierīces garantē, ka mašīna pārtrauc darbu, kad durvis tiek atvērtas.

 Mašīnas durvis nedrīkst atstāt atvērtas. Tas var izraisīt negadījumus.

 Nažus un citus asus priekšmetus ievietojiet galda piederumu teknē ar asmeni uz leju.

  Modeļiem ar automātisko durvju atvēršanas sistēmu, kad enerģijas taupības opcija ir aktīva, durvis atveras, kad programma ir pabeigta. Lai novērstu bojājumus trauku mazgājamajai mašīnai, nemēģiniet aizvērt durvis vienu minūti pēc to atvēršanas. Efektīvai žūšanai turiet durvis atvērtas 30 minūtes pēc programmas izpildes. Pēc tam, kad atskan durvju automātiskās atvēršanas signāls, nestāviet durvju priekšā.



 Kļūmju gadījumā remontdarbus drīkst veikt tikai pilnvarotā servisa uzņēmumā, pretējā gadījumā garantija tiks atcelta.

  Pirms remontdarbu veikšanas mašīna ir jāatvieno no strāvas padeves avota. Mašīnas atvienošanai nevelciet aiz kabeļa. Atslēdziet ūdensvada krānu.

 Darbība ar zemu spriegumu radīs veiktspējas līmeņa pazemināšanos.

 Drošības nolūkos atvienojiet kontaktdakšu, līdzko programma ir pabeigta.

 Lai izvairītos no elektrošoka trieciena, neatvienojiet kontaktdakšu ar mitrām rokām.

  Velciet kontaktdakšu, lai atvienotu ierīci no strāvas padeves avota, nekad nevelciet aiz kabeļa.



## 2 UZSTĀDĪŠANA

### 2.1 Mašīnas novietojums

Novietojiet mašīnu vietā, kur traukus var viegli ielikt un izņemt. Nenovietojiet mašīnu vietā, kur apkārtējā gaisa temperatūra ir zem 0 °C.

Pirms mašīnas iepakojuma noņemšanas un tās novietošanas izlasiet visus brīdinājumus uz iepakojuma.

Novietojiet mašīnu ūdens krāna un kanalizācijas tuvumā. Ņemiet vērā, ka savienojumus nevar mainīt, kad mašīna ir novietota vietā.

Nesatveriet mašīnu aiz durvīm vai paneļa.

Atstājiet ap mašīnu pietiekamu daudzumu brīvas vietas, lai būtu ērti tīrīt.

 Novietošanas laikā pārliecinieties, ka ūdens iepļūdes un izpļūdes šļūtenes nav saspīestas vai iesprostošas un ka mašīna nestāv uz strāvas vada.

Pielāgojiet kājas tādā veidā, ka mašīna ir nolīmeņota un nobalansēta. Mašīna ir jānovieto uz gludas virsmas, pretējā gadījumā tā nebūs stabila un mašīnas durvis nevarēs pareizi aizvērt.

 Lūdzu iebūvējiet dekoratīvo paneli tā, kā norādīts instrukcijā. Pretējā gadījumā durvis var pienācīgi neatvērties un iespējama tvaika noplūde.

### Ūdens pievienošana

Iesakām telpu ūdens iepļūdei uzstādīt filtru, lai novērstu mašīnas piesārņojuma (smiltis, māli, rūsa utt.) radītus bojājumus. Tas arī palīdz novērst dzeltēšanu un aplikumu veidošanos pēc mazgāšanas.

Ņemiet vērā ūdens iepļūdes šļūtenes apdruku!

Ja modeļi ir marķēti ar 25°, ūdens temperatūra nedrīkst pārsniegt 25 °C (auksts ūdens).

Visiem citiem modeļiem

ļeteicams izmantot aukstu ūdeni; karstā ūdens maksimālā temperatūra 60 °C.

### 2.2 Ūdens iepļūdes šļūtene





 **BRĪDINĀJUMS!** Izmantojiet jaunu ūdens iepļūdes šļūteni, kas piegādāta kopā ar mašīnu. Nelietojiet vecās šļūtenes.

 **BRĪDINĀJUMS!** Pirms pievienošanas teciniet ūdeni pa jauno šļūteni.

 **BRĪDINĀJUMS!** Šļūteni pievienojiet tieši pie ūdens padeves krāna. Ūdens padeves krāna piegādātajam spiedienam ir jābūt minimāli 0,03 MPa un maksimāli 1 MPa. Ja spiediens pārsniedz 1 MPa, starp savienojumiem ir jāuzstāda spiediena izlīdzināšanas vārsts.

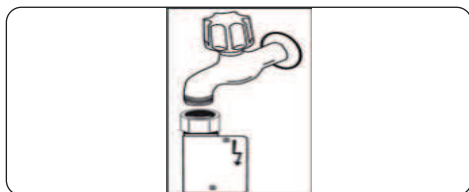
 **BRĪDINĀJUMS!** Pēc tam, kad ir izveidots savienojums, pilnībā atveriet ūdens krānu un pārbaudiet hermētiskumu. Pēc mazgāšanas programmas pabeigšanas vienmēr aizgrieziet ūdens padevi.



 Dažos modeļos tiek lietota Aquastop ūdens tekne. Nebojājiet to un neļaujiet tam saspīsties vai savīties.

## 2.3 Drenāžas šļūtene

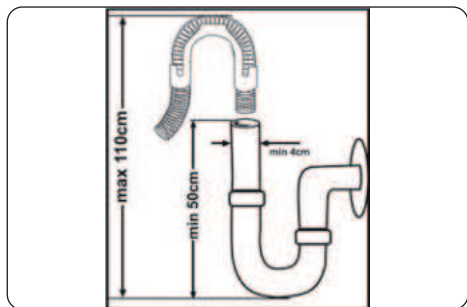



Pievienojiet ūdens izplūdes šļūteni tieši pie ūdens kanalizācijas atveres vai pie izlietnes notekas. Šim savienojumam jāatrodas minimāli 50 cm un maksimāli 110 cm augstumā no zemes, kur novietota trauku mazgājamā mašīna.



 **SVARĪGI!** Trauki netiek pareizi nomazgāti, ja tiek izmantota par 4 m garāka izplūdes šļūtene.







## 2.4 Elektriskie savienojumi

 **BRĪDINĀJUMS!** Mašīna ir iestatīta darbībai pie 220–240 V. Ja mašīnas strāvas spriegums ir 110 V, pievienojiet 110/220 V un 3000 W pārveidotāju starp elektriskajiem savienojumiem.

  **Pievienojiet mašīnu pie iezemētas kontaktligzdas, kas aizsargāta ar drošinātāju, kas atbilst tabulā “Tehniskās specifikācijas” norādītajam.**

  **Mašīnas sazemētai kontaktdakšai jābūt pieslēgtai pie sazemētas atbilstoša sprieguma un strāvas kontaktligzdas.**

  **Ja nav pieejams sazemēts pieslēgums, zemējuma uzstādīšana jāveic profesionālam elektriķim. Ja netiek izmantots zemējums, mūsu uzņēmums neuzņemas atbildību par lietošanas laikā radītiem zaudējumiem.**

  **Atkarībā no valsts ierīces kontaktdakšā var būt uzstādīts 13 A drošinātājs (piemēram, AK, Saūda Arābija).**

### 3 TEHNISKĀS SPECIFIKĀCIJAS

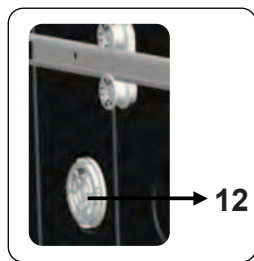
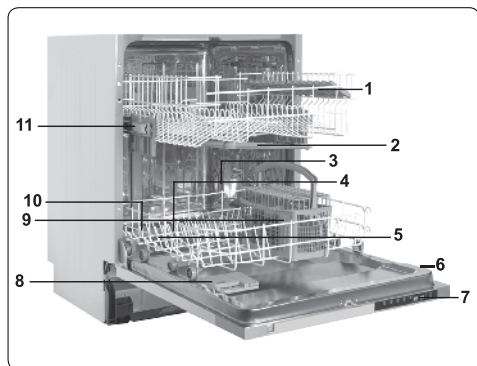

#### 3.1 Vispārīgais izskats

1. Augšējais grozs ar plauktiem
2. Augšējā svira ar izsmidzinātāju
3. Apakšējais grozs
4. Apakšējā svira ar izsmidzinātāju
5. Filtri
6. Tehnisko datu plāksne
7. Vadības panelis
8. Mazgāšanas līdzekļa un skalošanas līdzekļa dozators
9. Galda piederumu grozs
10. Sāls dozators
11. Augšējā groza sliedes fiksators
12. **Mini aktīvā žāvēšanas ierīce:** šī sistēma nodrošina efektīvāku trauku žāvēšanas sniegumu.

#### 3.2 Tehniskās specifikācijas

Ietilpība	13 novietojuma iestatījumi
Izmēri	
Augstums	820-870 (mm)
Platums	598 (mm)
Dziļums	570 (mm)
Neto svars	32,8 kg
Darba spriegums/ frekvence	220–240 V 50 Hz
Kopējā strāva	10 (A)
Kopējā jauda	1900 (W)
Ūdens padeves spiediens	Maksimums: 1 (Mpa) Mini- mums: 0,03 (Mpa)

## PĀRSTRĀDE

- Daži mašīnas komponenti un iepakojums satur pārstrādājamus materiālus.
- Plastmasa ir marķēta ar starptautiskiem apzīmējumiem: (>PE<, >PP< utt.)
- Kartona daļas ietver pārstrādātu papīru. To var mest papīra atkritumos pārstrādei.
- Materiāli, kas nav piemēroti izmešanai māsaimniecības atkritumos, jānogādā pārstrādes centros.
- Sazinieties ar attiecīgo pārstrādes centru, lai iegūtu informāciju par dažādu materiālu likvidēšanu.

## IEPAKOJUMS UN VIDE

- Iepakojuma materiāli aizsargā mašīnu no bojājumiem, kas var rasties transportēšanas laikā. Iepakojuma materiāli ir videi draudzīgi, jo tie ir pārstrādājami. Pārstrādātu materiālu izmantošana samazina izejvielu patēriņu un tādējādi samazina atkritumu veidošanos.

## CE atbilstības deklarācija

Mēs apliecinām, ka mūsu izstrādājums atbilst spēkā esošajiem Eiropas Savienības direktīvām, lēmumiem un regulām, kā arī atsaucies standartu sarakstā minētajām prasībām.

### Atbrīvošanās no vecās ierīces



Šis simbols uz izstrādājuma un iepakojuma norāda, ka izstrādājumu nevar izmest sadzīves atkritumos. Tā vietā to var nodot piemērotā elektrisko un elektronisko iekārtu pārstrādājamo atkritumu savākšanas vietā. Nodrošinot, ka šis izstrādājums tiek izmests pareizā veidā, varat palīdzēt novērst potenciāli negatīvo ietekmi uz apkārtējo vidi un cilvēku veselību, ko pretējā gadījumā var radīt nepareiza šī izstrādājuma atkritumu apsaimniekošana. Lai saņemtu papildinformāciju par izstrādājuma pārstrādi, sazinieties ar vietējo pārvaldi, pārstrādes centru vai tirdzniecības vietu, kurā iegādājāties izstrādājumu.

## 4 PIRMS IERĪCES IZMANTOŠANAS

### 4.1 Trauku mazgājamās mašīnas sagatavošana pirmajai lietošanas reizei

- Pārbaudiet, vai strāvas padeves un ūdens padeves specifiskācijas atbilst mašīnas uzstādīšanas rokasgrāmatā norādītajām vērtībām.
- No mašīnas iekšpuses izņemiet visu iepakojuma materiālu.
- Uzstādiet ūdens mīkstinātāja līmeni.
- Uzpildiet skalošanas līdzekļa tvertni.

### 4.2 Sāls lietošana (JA PIEEJAMS)

Lai nodrošinātu efektīvu mazgāšanas darbību, trauku mazgājamo mašīnai nepieciešams mīksts, t.i., mazāk kaļķains ūdens. Pretējā gadījumā ūdens kaļķa aplikums var palikt uz traukiem un iekšējā aprīkojuma. Tādējādi var tikt negatīvi ietekmēta mašīnas mazgāšanas, žāvēšanas veiktspēja un trauku spīdums. Ja ūdens plūst cauri mīkstināšanas sistēmai, joni, kas cietina ūdeni, tiek izvadīti no ūdens un ūdens sasniedz nepieciešamo mīkstināšanas līmeni, garantējot labāko mazgāšanas rezultātu. Atkarībā no ietilpdes ūdens cietības līmeņa šie joni, kas cietina ūdeni, strauji uzkrājas mīkstināšanas sistēmā. Tāpēc mīkstināšanas sistēma ir jāatsvaidzina, lai tā darbotos ar to pašu veiktspēju arī nākamajā mazgāšanas reizē. Šim nolūkam izmanto trauku mazgājamās mašīnas sāli.

Mašīnā var izmantot tikai īpašu ūdens mīkstināšanai paredzētu trauku mazgājamās mašīnās izmantojamo sāli. Nelietojiet smalko graudu un pulverveida sāli, kas ātri izšķīst. Cita veida sāls lietošana var sabojāt mašīnu.

### 4.3 Uzpildiet sāli (JA PIEEJAMS)

Lai papildinātu mīkstināšanas sāli, atveriet sāls tvertni, griežot to pretēji pulksteņrādītāju kustības virzienam. **(1)** **(2)** Izmantojot pirmo reizi, piepildiet tvertni ar 1 kg sāls un ūdens **(3)**, līdz tas gandrīz plūst pāri. Ja komplektā ir pieejama piltuve **(4)**, to iespējams izdarīt vieglāk. Uzlieciet vāciņu un aizveriet to. Ik pēc 20–30 cikliem piepildiet sāli tvertnē, līdz tā ir pilna (aptuveni 1 kg).

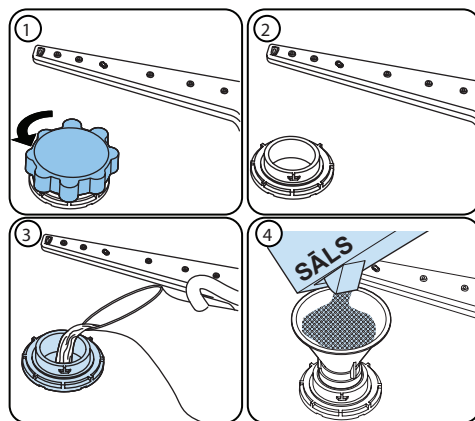







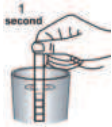

### Tikai pirmajā reizē pēc sāls iepildīšanas piepildiet sāls tvertni ar ūdeni.

Lietojiet īpaši trauku mazgājamajām mašīnām paredzēto sāli.

Kad palaižat trauku mazgājamo mašīnu, sāls tvertne tiek piepildīta ar ūdeni, tādējādi iepildiet mīkstinātāja sāli pirms mašīnas palaišanas.

Ja mīkstinātāja sāls pārplūst un tūlīt nepalaižat mašīnu, palaidiet īsu mazgāšanas programmu, lai aizsargātu mašīnu pret koroziju.

## 4.4 Teststrēmele

1 minūti ūdens krāna teciniet ūdeni.	Paturiet teststrēmeli ūdenī 1 sekundi.	Pakratiet teststrēmeli.	Uzgaidiet 1 minūti.	Nosakiet mašīnas ūdens cietības līmeni.
				1  2  3  4  5  6 

**PIEZĪME.** Pēc noklusējuma ir iestatīts 3. līmenis. Ja izmantojat dziļurbuma ūdeni vai ūdens cietība ir augstāka par 90 dF, ieteicams izmantot filtru un ūdens attīrīšanas ierīces.

## 4.5 Ūdens cietības tabula

Līmenis	Vācu dH	Franču dF	Lielbritānijas dE	Indikators
1	0–5	0–9	0–6	Displejā redzams L1.
2	6–11	10–20	7–14	Displejā redzams L2.
3	12–17	21–30	15–21	Displejā redzams L3.
4	18–22	31–40	22–28	Displejā redzams L4.
5	23–31	41–55	29–39	Displejā redzams L5.
6	32–50	56–90	40–63	Displejā redzams L6.

## 4.6 Ūdens mīkstināšanas sistēma

Mašīna ir aprīkota ar ūdens mīkstinātāju, kas samazina ūdens padeves cietību. Lai noteiktu krāna ūdens cietības līmeni, sazinieties ar ūdens piegādes uzņēmumu vai izmantojiet teststrēmeli (ja pieejama).

## 4.7 Iestatīšana

**Lai mainītu sāls līmeni, izpildiet tālāk norādītās darbības.**

- Atveriet mašīnas durvis.
- Ieslēdziet mašīnu un nospiediet programmu atlasē pogu, līdzko mašīna ir ieslēgta.
- Turiet nospiestu programmu atlasē pogu, līdz "SL" nodziest.
- Mašīna parāda pēdējo iestatījumu.
- Iestatiet līmeni, spiežot programmu atlasē pogu.
- Lai saglabātu iestatījumu, izslēdziet mašīnu.

## 4.8 Mazgāšanas līdzekļa lietošana

Izmantojiet tikai speciāli mājstaimniecības trauku mazgājamām mašīnām paredzētos mazgāšanas līdzekļus. Mazgāšanas līdzekli uzglabājiet vēsā, sausā un bērniem nepieejamā vietā.

Atlasītajai programmai pievienojiet pareizo mazgāšanas līdzekli, lai nodrošinātu labāko veiktspēju. Nepieciešamā mazgāšanas līdzekļa daudzums ir atkarīgs no cikla, piekraušanas daudzuma un trauku netīrības līmeņa.

Neuzpildiet mazgāšanas līdzekli mazgāšanas līdzekļa tvertnē vairāk par nepieciešamo; pretējā gadījumā uz stikla un traukiem var redzēt bālganas svītras vai zilganus slāņus, kas var izraisīt stikla koroziju. Nepārtraukta pārāk liela mazgāšanas līdzekļa daudzuma izmantošana var radīt mašīnas bojājumus. Pārāk maza mazgāšanas līdzekļa daudzuma izmantošana var radīt sliktu mazgāšanas kvalitāti un varat redzēt bālganas svītras cietā ūdenī.

Turpmāku informāciju skatiet mazgāšanas līdzekļa ražotāja norādījumos.

## 4.9 Mazgāšanas līdzekļa iepildīšana

Spiediet fiksatoru, lai atvērtu dozatoru un iepildītu mazgāšanas līdzekli.

Aizveriet vāciņu un piespiediet to, līdz tas nofiksējas vietā. Dozators ir jāpiepilda tieši pirms katras programmas uzsākšanas. Ja trauku ir īpaši netīri, iepildiet papildu mazgāšanas līdzekli priekšmazgāšanas līdzekļa tvertnē.

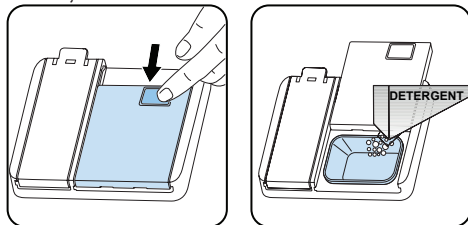

## 4.10 Kombinēto mazgāšanas līdzekļu lietošana

Šie izstrādājumi ir jālieto atbilstoši ražotāja norādījumiem.

Nekad neievietojiet kombinētos mazgāšanas līdzekļus iekšpusē un galda piederumu grozā.

Kombinētie mazgāšanas līdzekļi atkarībā no kombinācijas satur ne tikai mazgāšanas līdzekli, bet arī skalošanas līdzekli, sāls aizvietotāja vielas un papildu komponentus.

Neiesakām izmantot kombinētos mazgāšanas līdzekļus īsajām programmām. Šajās programmās izmantojiet pulverveida mazgāšanas līdzekļus.

Ja, izmantojot kombinēto mazgāšanas līdzekli, rodas problēmas, sazinieties ar mazgāšanas līdzekļa ražotāju.

Kad pārstājat izmantot kombinēto mazgāšanas līdzekli, pārlicinieties, vai pareizi iestatīts ūdens cietības un skalošanas līdzekļa iestatījums.

## 4.11 Skalošanas līdzekļa lietošana

Skalošanas līdzekļa izmantošana palīdz traukiem nožūt, neradot svītras un plankumus. Skalošanas līdzeklis ir nepieciešams, lai galda piederumi nesaturētu traipus un glāzes būtu spīdīgas. Skalošanas līdzeklis automātiski izdalās karstās skalošanas cikla laikā. Ja skalošanas līdzekļa devas iestatījums ir pārāk zems, uz traukiem paliek balti traipi un tie netiek nosusināti un nomazgāti tīri. Ja skalošanas līdzekļa devas iestatījums ir pārāk liels,

uz glāzēm un traukiem redzami zilgani traipi.

## 4.12 Skalošanas līdzekļa uzpilde un iestatīšana

Lai uzpildītu skalošanas līdzekļa tvertni, atveriet tās vāciņu. Piepildiet tvertni ar skalošanas līdzekli līdz maksimālajam līmenim un pēc tam aizveriet vāciņu. Esiet uzmanīgs, lai nepārpildītu skalošanas līdzekli tvertni, un saslaukiet lieko šķidrumu.

**Lai mainītu skalošanas līdzekļa līmeni, izpildiet tālāk norādītas darbības pirms mašīnas ieslēgšanas.**

- Atveriet mašīnas durvis.
- Ieslēdziet mašīnu un nospiediet programmu atlases pogu, līdzko mašīna ir ieslēgta.
- Turiet nospiestu programmu atlases pogu, līdz "rA" nodziest. Skalošanas līdzekļa iestatījums atbilst ūdens cietības iestatījumam.
- Mašīna parāda pēdējo iestatījumu.
- Mainiet līmeni, spiežot programmu atlases pogu.
- Lai saglabātu iestatījumu, izslēdziet mašīnu.

Rūpnīcas iestatījums ir "4".

Ja trauki netiek nožāvēti atbilstoši vai tiem ir traipi, palieliniet līmeni. Ja uz traukiem ir zili traipi, samaziniet līmeni.

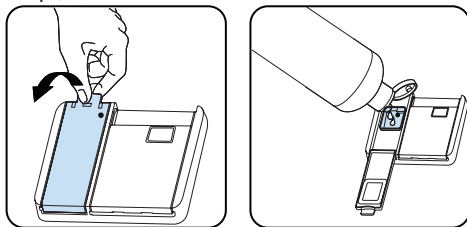

Līmenis	Skalošanas līdzekļa deva	Indikators
1	Skalošanas līdzeklis netiek padots	Displejā redzams r1.
2	1 deva padota	Displejā redzams r2.
3	2 devas padotas	Displejā redzams r3.
4	3 devas padotas	Displejā redzams r4.
5	4 devas padotas	Displejā redzams r5.



## 5 TRAUKU IEVIETOŠANA TRAUKU MAZGĀŠANAS MAŠĪNĀ

Lai rezultāti būtu optimāli, ņemiet vērā šos norādījumus par trauku ievietošanu.

Trauku ievietošana sadzīves trauku mazgāšanas mašīnā ražotāja norādītajā apjomā palīdzēs ietaupīt enerģiju un ūdeni.

Galda piederumu manuāla pirmskalošana palielinās ūdens un enerģijas patēriņu un nav ieteicama Tasītes, glāzes, traukus uz kājas, mazus šķīvjus, bļodiņas u. tml. varat likt augšējā grozā. Neatbalstiet garas glāzes vienu pret otru, jo tās neturēsies stabili un var saplīst.

Ievietojot glāzes un kausus uz garām kājām, atbalstiet tās pret groza malu vai plauktu, nevis pret citiem priekšmetiem.

Visus traukus, tādus kā tasītes, glāzes un katli, lieciet trauku mazgāšanas mašīnā ar atvēršanu vērstu uz leju, pretējā gadījumā traukos var sakrāties ūdens.

Ja iekārtā ir galda piederumu grozs, optimāla rezultāta nolūkā iesakām lietot galda piederumu režģi. Visus lielos (katli, pannas, vāki, šķīvji, bļodas u. tml.) un ļoti netīrus traukus lieciet apakšējā plauktā.

Šķīvjus un galda piederumus nedrīkst likt vienu virs otra.



**BRĪDINĀJUMS!** Ievērojiet piesardzību, lai neaizšķērsotu smidzinātāju griešanos.



**BRĪDINĀJUMS!** Pēc trauku ievietošanas pārliecinieties, vai tie nekavē mazgāšanas līdzekļa dozētāja atvēršanu.

### 5.1 Ieteikumi

Pirms trauku ievietošanas iekārtā noņemiet visas lielās atlieku daļas. Darbiniet pilnībā piekrautu iekārtu.



Nepārslogojiet atvilktnes un nelieciet traukus neatbilstošā grozā.



**BRĪDINĀJUMS!** Lai izvairītos no iespējamām traumām, traukus ar gariem rokturiem un asus nažus ar smailiem galiem ievietojiet grozos ar asumiem uz leju vai arī horizontāli.

## Augšējais grozs

### Augstuma regulēšana

Grieziet sliežu atdures klipšus sliežu galos uz sāniem, lai atvērtu tos (kā parādīts attēlā tālāk), pēc tam velciet grozu uz āru un izņemiet to. Mainiet riteņu pozīciju, pēc tam atkāroti uzstādiet grozu uz sliedes, nodrošinot, ka tiek aizvērts sliežu atdures klipši. Kad augšējais grozs ir augstākajā pozīcijā, apakšējā grozā var ielikt lielus piederumus, piemēram, pannas.

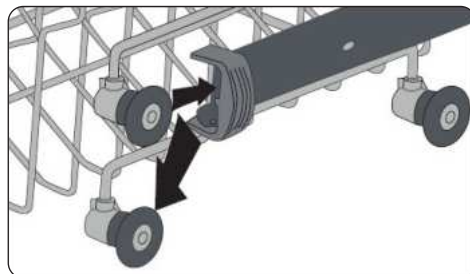
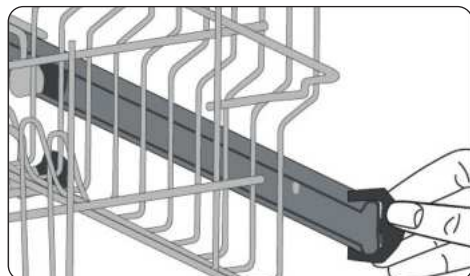

## Augstumā regulējams statīvs (tapas tips)

Augstumā regulējamie plaukti nodrošina iespēju virs plaukta un zem tā novietot glāzes un krūzes. Plauktus var regulēt 2 dažādos augstumos. Galda piederumus un virtuves traukus var novietot uz plauktiem horizontāli.

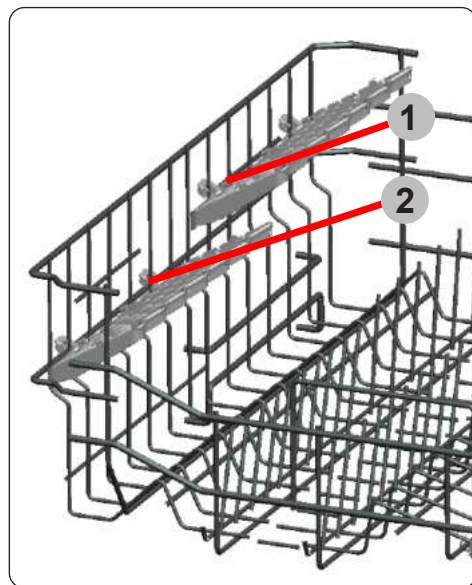

## 5.2 Cita veida grozu piepildīšana

### Apakšējais grozs

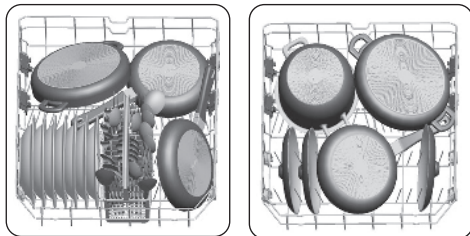

### Augšējais grozs

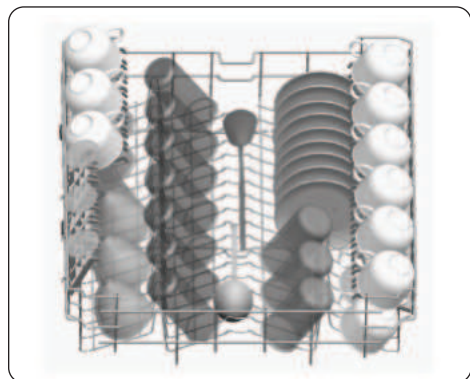

### Nepareiza piepildīšana

Nepareizi piepildot, trauki var tikt nepilnvērtīgi nomazgāti un nožāvēti. Ievērojiet ražotāja ieteikumus, lai sasniegtu labus rezultātus.

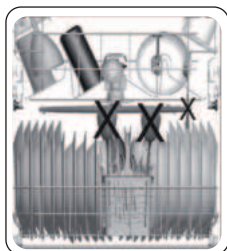

### Izmantošanai trauku mazgājamajā mašīnā nepiemēroti piederumi

- Cigarešu pelni, sveču pārpalikumi, pulēti, krāsoti, ar ķīmiskām vielām apstrādāti, melno metālu izstrādājumi.
- Dakšas, karotes un naži ar koka, kaula, ziloņkaula, vai perlamutra spalvu; līmēti priekšmeti, ar abrazīvu, skābi vai sārmu saturošu vielu piesūcināti priekšmeti.
- Pret temperatūras maiņu jutīga plastmasa, misiņa vai alvas pārklājuma trauki.
- Alumīnija un sudraba piederumi.
- Dažas smalkas glāzes, dekoratīvi apdrukāti porcelāna izstrādājumi, kristāla izstrādājumi, aplīmēti galda piederumi, svina kristāla glāzes, griešanas dēļiši, no mākslīgās šķiedras izgatavoti priekšmeti.
- Absorbējoši priekšmeti, piemēram, sūkļi un virtuves paklāji.



**SVARĪGI!** Turpmāk iegādājāties trauku mazgājamajā mašīnai apstiprinātus virtuves traukus.

### Svarīga informācija testu laboratorijām

Lai iegūtu detalizētu informāciju, kas nepieciešama testiem saskaņā ar EN normatīvajiem aktiem, un rokasgrāmatas elektronisko kopiju, nosūtiet modeļa nosaukumu un sērijas numuru uz tālāk norādīto adresi: [dishwasher@standardtest.info](mailto:dishwasher@standardtest.info).

## 6 PROGRAMMU TABULA

Programmas nosaukums:	P1	P2	P3	P4	P5	P6	P7	P8	P9
Eco	standarta programma mēreni netīrumu likdiena lietotiem traukiem, ar samazinātu enerģijas un ūdens patēriņu.	Smart 60°C - 70°C	Smart 50°C - 60°C	Smart 30°C - 50°C	Super 50°-65°C	Easy Care 60°C	Delicate 40°C	Quick 30°-40°C	
Netīrumu veids:	netīrumu mēreni likdiena lietotiem traukiem, ar samazinātu enerģijas un ūdens patēriņu.	automātiskā programma ļoti netīrumu traukiem.	automātiskā programma mēreni netīrumu traukiem.	automātiskā programma mēreni netīrumu traušiem traukiem.	piemērota mēreni netīrumu likdiena lietotiem traukiem ar ātrdarbīgāku programmu.	piemērota mēreni netīrumu likdiena lietotiem traukiem.	piemērota nedaudz netīrumu traušiem traukiem.	piemērota nedaudz netīrumu traukiem un ātrai mazgāšanai.	piemērota trauku skalošanai, ko plānojat mazgāt vēlāk
Netīrības pakāpe:	vidēja	augsta	vidēja	vidēja	vidēja	vidēja	zema	zema	zema
"Mazgāšanas līdzekļa daudzums: A: 25 cm3 B: 15 cm3"	A	A	A	A	A	A	A	A	
Programmas ilgums (h:min):	03:42	01:37 - 02:58	01:29 - 02:01	01:09 - 01:32	00:50	01:34	01:14	00:30	00:15
Elektrības patēriņš (kWh/cikls):	0.937	1.300-2.000	1.100 - 1.300	0.700 - 0.900	1.000	1.320	0.800	0.670	0.020
Ūdens patēriņš (l/cikls):	9.0	11.8 - 24.0	10.9 - 18.5	10.6 - 17.7	9.5	14.4	13.9	10.9	4.2

- Programmas ilgums var mainīties atkarībā no trauku daudzuma, ūdens temperatūras, apkārtējā gaisa temperatūras un atlasītajām papildu funkcijām.
- Attiecībā uz programmām norādītās vērtības, kas neattiecas uz ekoprogrammu, ir tikai norādošas
- Ekoprogramma ir piemērota mēreni netīru galda piederumu mazgāšanai, un šajā lietojumā tā ir efektīvākā programma sava kombinētā enerģijas un ūdens patēriņa izpratnē, un to lieto, lai novērtētu atbilstību ES ekodizaina normatīvajiem aktiem.
- Galda piederumu mazgāšanā sadzīves trauku mazgāšanas mašīnas lietojuma fāzē parasti tiek patērēts mazāk enerģijas un ūdens nekā mazgājot traukus ar rokām, ja šāda sadzīves trauku mazgāšanas mašīna tiek lietota atbilstoši ražotāja instrukcijām.
- Mazgāšanas pulveri drīkst izmantot tikai īsajās programmās.
- Īsās programmas neietver žāvēšanu.
- Lai veicinātu žāvēšanu, iesakām pēc cikla beigām nedaudz atvērt trauku mazgāšanas mašīnas durtiņas.
- Produktu datu bāzei, kurā tiek glabāta informācija par modeli, var piekļūt, nolasot QR kodu uz energoefektivitātes uzlīmes.



**PIEZĪME.** Saskaņā ar regulu 1016/2010 un 1059/2010 ekoprogrammas enerģijas patēriņa vērtības var atšķirties. Šī tabula atbilst regulai 2019/2022 un 2017/2022.

## 7 VADĪBAS PANELIS

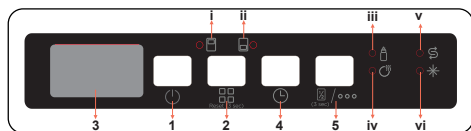

1. Ieslēgšanas/izslēgšanas poga
2. Programmu atlasē poga
3. Displejs
4. Atlikšanas poga
5. Opciju poga
  - i. Augšējais grozs — aizpildīšanas līdz pusei gaismas diode
  - ii. Apakšējā groza aizpildīšanas līdz pusei gaismas diode
  - iii. Papildu higiēnas funkcijas gaismas diode
  - iv. Papildu žāvēšanas gaismas diode
  - v. Sāls indikators
  - vi. Skalošanas līdzekļa indikators

### 1. Ieslēgšanas/izslēgšanas poga

Ieslēdziet ierīci, nospiežot ieslēgšanas/izslēgšanas pogu. Kad ierīce ir ieslēgta, displejā tiek rādīts "--" (3).

### 2. Programmu atlasē poga

Atlasiet piemēroto programmu, nospiežot programmu atlasē pogu.

Programma tiek palaista automātiski, kad durvis ir aizvērtas.

### 3. Displejs

Displejā pārmaiņus tiek rādīts atlasītās programmas numurs un kopējais laiks un darbības laikā atlikušais laiks.

### 4. Atlikšanas poga

Nospiežot atlikšanas pogu, lai atliktu programmas starta laiku diapazonā no 1 stundas līdz 19 stundām. Nospiežot pogu vienu reizi, laiks tiek atlikts par 1 stundu, un, turpinot spiest, atlikšanas laiks palielinās. Nospiežot atlikšanas pogu, lai mainītu vai atceltu atlikto starta laiku. Ja izslēdzat ierīci, kad atlikšanas taimeris ir aktīvs, atliktais laiks tiek atcelts.

## 5. Opciju poga

3 sekundes turiet nospiestu opciju pogu, lai atlasītu trauku mazgājamās mašīnas zonu, kas ietver mazgājamās traukus. Varat atlasīt abus grozus (i,ii), tikai augšējo grozu (i) vai tikai apakšējo grozu (ii). Spiežot pogu, līdz deg trauku atrašanās vietai atbilstošā gaismas diode. Trauki citās zonās netiek mazgāti. Ja programma ir saderīga ar aizpildīšanas līdz pusei funkciju, atskan skaņas signāls.

Vienreiz nospiežot opciju pogu, lai aktivizētu papildu higiēnas opciju. Kad aktivizējat to, deg papildu higiēnas funkcijas gaismas diode (iii), tādējādi mainās atlasītās programmas mazgāšanas temperatūra un ilgums, un tas nodrošina higiēniskāku mazgāšanu.

Divreiz nospiežot opciju pogu, lai aktivizētu papildu žāvēšanas opciju. Kad aktivizējat to, deg papildu žāvēšanas gaismas diode (iv) un atlasītajai programmai tiek pievienota papildu karsēšanas/žāvēšanas darbība.

Nospiežot pogu trešo reizi, lai deaktivizētu funkcijas, abas gaismas diode nodziest.

Ja pēdējo reizi izmantotajā programmā tiek lietota papildu funkcija, šī funkcija paliek aktīva nākamajā atlasītajā programmā. Lai jaunajā atlasītajā mazgāšanas programmā atceltu šo funkciju, spiežot funkciju pogu, līdz pogas gaismas diode nodziest.

 **PIEZĪME.** Ja nevēlaties palaist ierīci, skatiet sadaļu "Programmas maiņa" un "Programmas atcelšana".

 **PIEZĪME.** Kad ir nepietiekami daudz mīkstināšanas sāls, deg sāls trūkuma brīdinājuma indikators (v), lai norādītu, ka nepieciešams uzpildīt sāls nodalījumu.

 **PIEZĪME.** Kad nav pietiekami daudz skalošanas līdzekļa, deg skalošanas līdzekļa trūkuma brīdinājuma indikators (vi) norādot, ka nepieciešams uzpildīt skalošanas līdzekļa tvertni.

## Programmas maiņa

Izpildiet tālāk norādītās darbības, lai darbības laikā mainītu programmu.

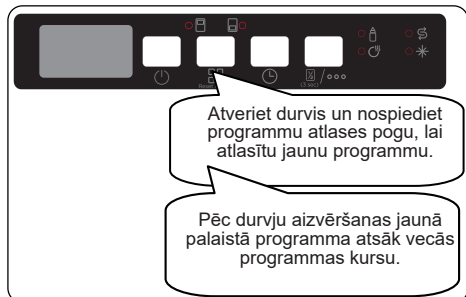

**PIEZĪME.** Nedaudz atveriet durvis, lai apturētu programmu, pirms tā ir pabeigta, un izvairītos no ūdens izlīšanas.

## Programmas atcelšana

Izpildiet tālāk norādītās darbības, lai darbības laikā atceltu programmu.



## Mašīnas izslēgšana

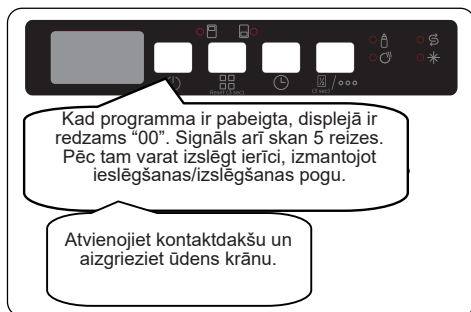

**PIEZĪME.** Neatveriet durvis, kamēr programma nav beigusies.

**PIEZĪME.** Pēc mazgāšanas programmas pabeigšanas atstājiet durvis nedaudz atvērtas, lai paātrinātu žūšanu.

**PIEZĪME.** Ja darbības laikā tiek atvērtas ierīces durvis vai atvienota strāvas padeve, programma tiek turpināta, kad durvis tiek aizvērtas vai tiek atjaunota strāvas padeve.

## Skaņas signāla vadība

Lai mainītu skaņas signāla līmeni, izpildiet tālāk norādītās darbības.

1. Atveriet durvis un 3 sekundes vienlaikus turiet nospiestu programmas (2) un atlikšanas pogu (4).
2. Kad skaņas iestatījums ir atpazīts, atskan garš signāls un ierīcē tiek rādīts pēdējais iestatītais līmenis no "S0" līdz "S3".
3. Lai samazinātu skaņas līmeni, nospiediet programmu pogu (2). Lai palielinātu skaļuma līmeni, nospiediet atlikšanas pogu (4).
4. Lai saglabātu atlasīto skaļuma līmeni, izslēdziet ierīci. "S0" līmenis nozīmē, ka visi skaņas signāli ir izslēgti. Rūpnīcas iestatījums ir "S3".

## Enerģijas taupības režīms (atkarībā no modeļa)

Lai aktivizētu vai deaktivizētu enerģijas taupības režīmu, izpildiet tālāk norādītās darbības.

1. Vienlaikus 3 sekundes turiet nospiestu atlikšanas pogu (4) un opciju pogu (5),
2. Pēc 3 sekundēm ierīcē tiek rādīts pēdējais iestatījums "IL1" vai "IL0".

3. Kad ir aktivizēts enerģijas taupības režīms, tiek rādīts "IL1". Šajā režīmā, lai taupītu enerģiju, iekšējais apgaismojums izslēdzas 4 minūtes pēc durvju atvēršanas un ierīce izslēdzas 15 minūtes pēc dīkstāves.

4. Kad ir deaktivizēts enerģijas taupības režīms, deg "ILO". Ja enerģijas taupības režīms ir deaktivizēts, iekšējais apgaismojums deg tik ilgi, kamēr durvis ir atvērtas, ierīce vienmēr būs ieslēgta, ja vien lietotājs to nav izslēdzis.

5. Lai saglabātu atlasīto iestatījumu, izslēdziet ierīci.

Pēc rūpnīcas iestatījuma enerģijas taupības režīms ir aktīvs.

### Dabīga jonu tehnoloģija (atkarībā no modeļa)

Izmantojot jonu tehnoloģiju, šī funkcija ierīcē nodrošina papildu higiēnu. Dabīgas jonu tehnoloģijas funkcija tiek aktivizēta, 3 sekundes turot nospiestu programmas (2) un opciju (5) pogu. Pēc 3 sekundēm tiek rādīts "Ion" (Joni), kas norāda, ka ir aktivizēta dabīgās jonu tehnoloģijas funkcija. Pēc pogas atlaišanas tiek rādīts "Ion" (Joni). Ja 24 stundu laikā kopš dabīgās jonu tehnoloģijas aktivizācijas lietotājs neveic nekādas darbības, tas automātiski tiek atcelts.

 **PIEZĪME.** Ja ierīce ir ieslēgta, dabīgās jonu tehnoloģijas funkcija tiek atcelta.

 **PIEZĪME.** Dabīgās jonu tehnoloģijas nedarbojas ar jebkuru programmu.

 **PIEZĪME.** Ja ir aktīva dabīgās jonu tehnoloģijas funkcija, dabīgās jonu tehnoloģijas gaismas diode aptumšoti deg, kamēr durvis ir atvērtas.

### Informācijas gaismas diode 2.1 (atkarībā no modeļa)

LED indikators	Ierīces stāvoklis
Sarkans, nepārtraukti deg	Ierīcē ir palaista programma.
Sarkans, mirgo	Programma ir atcelta.
Sarkans, ātri mirgo	Ierīcē radusies kļūme. Skatiet nodaļu " <b>Automātiskie kļūmju ziņojumi un rīcība</b> ".
Zaļš, nepārtraukti deg	Programma ir pabeigta.



## 8 TĪRĪŠANA UN APKOPE

Trauku mazgāšanas mašīnas tīrīšanai ir būtiska nozīme, lai paildzinātu iekārtas kalpošanas laiku

Lai novērstu kaļķakmens uzkrāšanos, noteikti jābūt pareizi iestatītai ūdens mīkstināšanas funkcijai (ja tāda ir pieejama) un jālieto pareizs daudzums mazgāšanas līdzekļa. Kad iedegas sāls sensora lampiņa, atkārtoti jāuzpilda sāls nodaļījums.

Laika gaitā trauku mazgāšanas mašīnā var izveidoties eļļas un kaļķakmens nosēdumi. Ja tā notiek:

- piepildiet mazgāšanas līdzekļa nodaļījumu, taču nelieciet iekārtā nevienu trauku. Atlasiet programmu, kas darbojas augstā temperatūrā un darbiniet tukšu trauku mazgāšanas mašīnu. Ja tādējādi trauku mazgāšanas mašīna vēl nav pietiekami iztīrīta, lietojiet tīrīšanas līdzekli, kas paredzēts lietojumam trauku mazgāšanas mašīnās.
- Lai paildzinātu trauku mazgāšanas mašīnas darbūžu, tīriet iekārtu regulāri katru mēnesi
- Regulāri noslaukiet durtiņu blīves ar mitru drānu, lai noņemtu uzkrājušās paliekas vai svešķermeņus.

### 8.1 Filtri

Vismaz reizi nedēļā iztīriet filtrus un smidzinātājus. Ja rupjajā vai smalkajā filtrā ieķērušās ēdienu atliekas vai svešķermeņi, izņemiet filtrus un rūpīgi izskalojiet ar ūdeni.

a) mikrofiltrs      b) rupjais filtrs

c) metāla filtrs

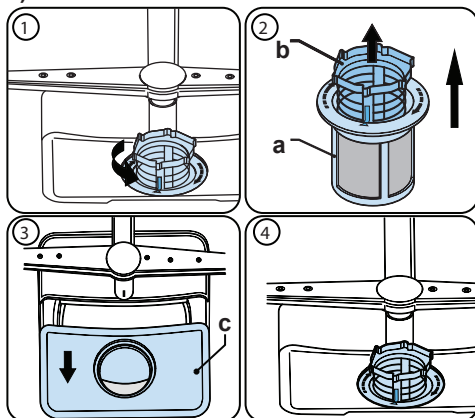

Lai izņemtu un iztīrītu kombinēto filtru, pagrieziet to pretēji pulksteņa rādītāju kustības virzienam un izņemiet, izceļot uz augšu (1). Izvelciet arī rupjo filtru no mikrofiltra (2). Tad velciet un izņemiet metāla filtru (3). Izskalojiet filtru ar lielu daudzumu ūdens, līdz tajā vairs nav nekādu palieku. Atkal salieciet filtru. Nomainiet filtra ieliktni un grieziet to pulksteņa rādītāju kustības virzienā (4).

- Nekad nelietojiet trauku mazgāšanas mašīnu bez filtra.
- Nepareizi iestiprināts filtrs mazinās mazgāšanas lietderību.
- Lai iekārta darbotos pareizi, vajadzīgi tīri filtri.

## 8.2 Smidzinātāji

Pārliecinieties, vai smidzinātāju atveres nav aizsērējušas un vai pie smidzinātājiem nav pieķepušas ēdienu atliekas vai svešķermeņi. Ja smidzinātāju atveres ir aizsērējušas, noņemiet smidzinātājus un noskalojiet ar ūdeni. Lai noņemtu augšējo smidzinātāju, noskrūvējiet uzgriezni, kas smidzinātāju tur vietā, griežot pulksteņa rādītāju kustības virzienā un novelkot uz leju. Atkal uzstādot augšējo smidzinātāju, uzgrieznis noteikti ir pienācīgi jāpievelk.

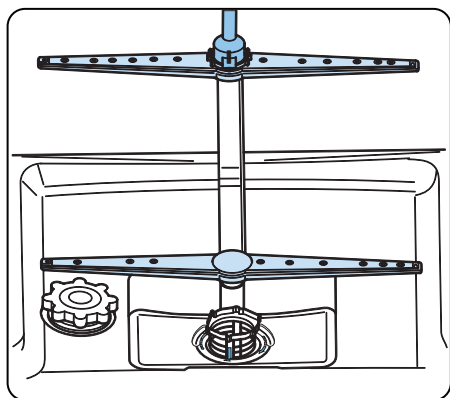

## 8.3 Noteces sūkņi

Lieli ēdienu atlieku gabali vai svešķermeņi, ko filtri nav notvēruši, var aizsprostot notekūdens sūkni. Tad skalošanas ūdens krāsies virs filtra.

**!** Brīdinājums – sagriešanās risks!

Tirot notekūdens sūkni, jāievēro piesardzība, lai nesavainotos ar saplēsta stikla gabaliem vai smailiem piederumiem.

Kā jāītkojas:

1. Vispirms vienmēr atvienojiet iekārtu no barošanas avota.
2. Izņemiet grozus.
3. Izņemiet filtrus.
4. Izsmeliet ūdeni, ja nepieciešams, lietojiet sūkli.
5. Apskatiet laukumu un noņemiet jebkādas svešķermeņus.
6. Uzstādiet filtrus.
7. Atkal ievietojiet grozus.

## 9 PROBLĒMU NOVĒRŠANA

KĻŪME	IESPĒJAMĀS IEMESLS	PROBLĒMU NOVĒRŠANA
Programmu nevar palaist.	Trauku mazgājamā mašīna nav pievienota.	Pievienojiet trauku mazgājamo mašīnu.
	Trauku mazgājamā mašīna nav ieslēgta.	Ieslēdziet trauku mazgājamo mašīnu, izmantojot ieslēgšanas/izslēgšanas pogu.
	Izdedzis drošinātājs.	Pārbaudiet telpu drošinātājus.
	Aizvērts ūdens ieplūdes krāns.	Atgrieziet ūdensvada krānu.
	Atvērtas trauku mazgājamās mašīnas durvis.	Aizveriet trauku mazgājamās mašīnas durvis.
	Aizsprostota ieplūdes šūtene un aizsprostoti mašīnas filtri.	Pārbaudiet ūdens ieplūdes šūteni un mašīnas filtrus un pārliecinieties, vai tie nav aizsprūduši.
Ūdens paliek mašīnas iekšpusē.	Aizsērējusi vai savīta ūdens izplūdes šūtene.	Pārbaudiet izplūdes šūteni, pēc tam iztīriet to vai iztaisojiet to.
	Filtri ir nosprostoti.	Iztīriet filtrus.
	Programma vēl nav pabeigta.	Uzgaidiet, līdz programma ir pabeigta.
Mašīnas apstājas mazgāšanas laikā.	Strāvas padeves kļūme.	Pārbaudiet strāvas padevi.
	Ūdens ieplūdes kļūme.	Pārbaudiet ūdens krānu.
Mazgāšanas cikla laikā ir dzirdami trīcoši un sitienu trokšņi.	Smidzinātāju svira pieskaras traukiem apakšējā grozā.	Pārvietojiet vai izņemiet traukus, kas kavē smidzinātāju sviru.
Uz traukiem daļēji paliek ēdiena atlikumi.	Trauki ievietoti nepareizi, izsmidzinātais ūdens nesasniedz netīros traukus.	Nepārkraujiet grozus.
	Trauki aizsedz viens otru.	Novietojiet traukus, kā norādīts sadaļā par trauku mazgājamās mašīnas piekraušanu.
	Tiek izmantots nepietiekams mazgāšanas līdzekļa daudzums.	Izmantojiet pareizu mazgāšanas līdzekļa daudzumu, kā norādīts programmu tabulā.
	Atlasīta nepareiza mazgāšanas programma.	Izmantojiet programmu tabulā pieejamo informāciju, lai atlasītu atbilstošāko programmu.
	Izmidzinātāju sviras ir aizsērējusi ar pārtikas pārpalikumiem.	Ar tievu objektu iztīriet atveres smidzinātāju svirās.
	Aizsērējis filtrs vai ūdens izplūdes sūknis, vai filtrs ievietots nepareizi.	Pārbaudiet, vai izplūdes šūtene un filtri ir uzstādīti pareizi.

KĻŪME	IESPĒJAMAIS IEMESLS	PROBLĒMU NOVĒRŠANA
Uz traukiem redzami bālgani traipi.	Tiek izmantots nepietiekams mazgāšanas līdzekļa daudzums.	Izmantojiet pareizu mazgāšanas līdzekļa daudzumu, kā norādīts programmu tabulā.
	Iestatīts pārāk zems skalošanas līdzekļa dozēšanas un/vai ūdens cietības iestatījums.	Palieliniet skalošanas līdzekļa un/vai ūdens cietības līmeni.
	Augsts ūdens cietības līmenis.	Palieliniet ūdens cietības līmeni un pievienojiet sāli.
	Nav pareizi aizvērts sāls tvertnes vāciņš.	Pārbaudiet, vai sāls tvertnes vāciņš ir pareizi aizvērts.
Trauki nežūst.	Nav atlasīta žāvēšanas opcija.	Atlasiet programmu ar žāvēšanas opciju.
	Pārāk zems skalošanas līdzekļa iestatījums.	Palieliniet skalošanas līdzekļa dozēšanas iestatījumu.
Rūsas nogulsnes uz traukiem.	Nepietiekama mazgāto nerūsējošā tērauda trauku kvalitāte.	Izmantojiet tikai trauku mazgājamajā mašīnai apstiprinātus virtuves traukus.
	Ūdenī ļoti augsts sāls daudzums.	Pielāgojiet ūdens cietības līmeni, izmantojot cietības tabulu.
	Nav pareizi aizvērts sāls tvertnes vāciņš.	Pārbaudiet, vai sāls tvertnes vāciņš ir pareizi aizvērts.
	Pārāk daudz sāls izlijis trauku mazgājamā mašīnā, piepildot to ar sāli.	Sāls iepildīšanas laikā izmantojiet piltuvi, lai izvairītos no sāls izlišanas.
	Nepiemērots zemējums.	Nekavējoties sazinieties ar kvalificētu elektriķi.
Mazgāšanas līdzekļa tvertnē paliek mazgāšanas līdzeklis.	Mazgāšanas līdzeklis tika pievienots, kad mazgāšanas līdzekļa tvertne bija slapja.	Pirms izmantošanas pārliecinieties, vai mazgāšanas līdzekļa tvertne ir sausa.

## AUTOMĀTISKIE KĻŪDU BRĪDINĀJUMI UN RĪCĪBA

PROBLĒMAS KODI	IESPĒJAMĀ KĻŪME	RĪCĪBA PROBLĒMAS NOVĒRŠANAI
FF	Ūdens ieplūdes sistēmas bojājums	Pārļiecinieties, vai ūdens ieplūdes krāns ir atvērts un ūdens plūst.
		Atvienojiet ūdens padeves šļūteni no krāna un iztīriet šļūtenes filtru.
		Ja problēma netiek novērsta, sazinieties ar apkalpes dienestu.
F5	Spiediena sistēmas kļūme	Sazinieties ar apkalpes dienestu.
F3	Nepārtraukta ūdens ieplūde	Aizveriet krānu un sazinieties ar apkalpes dienestu.
F2	Nevar izvadīt ūdeni	Var būt aizsprostota ūdens izplūdes šļūtene un filtri.
		Atceliet programmu.
		Ja kļūda pastāv, sazinieties ar apkalpes dienestu.
F8	Sildītāja kļūda	Sazinieties ar apkalpes dienestu.
F1	Pārplūde	Atvienojiet mašīnu un aizveriet krānu.
		Sazinieties ar apkalpes dienestu.
FE	Bojāta elektronikas plate	Sazinieties ar apkalpes dienestu.
F7	Pārkaršana	Sazinieties ar apkalpes dienestu.
F9	Dalītāja pozīcijas kļūda	Sazinieties ar apkalpes dienestu.
F6	Bojāts sildītāja sensors	Sazinieties ar apkalpes dienestu.
HI	Augstsprieguma kļūme	Sazinieties ar apkalpes dienestu.
LO	Zemsprieguma kļūme	Sazinieties ar apkalpes dienestu.

Lai izvairītos no iespējamiem riskiem, uzstādīšanas un remonta procedūras vienmēr jāveic pilnvarota servisa centra pārstāvim. Ražotājs nav atbildīgs par zaudējumiem, kas var rasties no darbībām, kuras veikušas neatbilstošas personas. Remontdarbus drīkst veikt tikai tehniskie darbinieki. Ja kāds komponents tiek nomainīts, nodrošiniet, ka tiek lietotas tikai oriģinālās rezerves daļas.

Nepareizs remonts vai neoriģinālo rezerves daļu izmantošana var radīt ievērojamus bojājumus un radīt ievērojamu risku lietotājam. Klientu apkalpošanas dienesta kontaktinformāciju meklējiet šī izstrādājuma aizmugurē. Funkcionālas oriģinālās rezerves daļas atbilstoši attiecīgajam ekodizaina pasūtījumam var saņemt klientu apkalpošanas centrā vismaz 10 gadus no brīža, kad ierīce ir laista tirgū Eiropas Ekonomiskajā zonā.



CE

