

LAURUS

FI Kalusteuuni / Käyttöopas

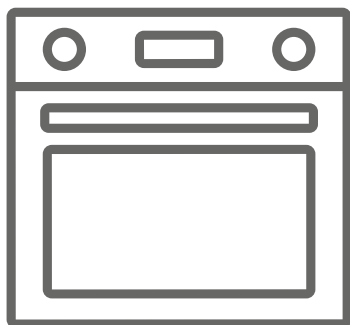



DA Indbygningsovn/Brugervejledning



LEB10PBK

Kiitos, että valitsit tämän tuotteen.

Tämä käyttöopas sisältää tärkeitä turvallisuustietoja sekä laitteen käyttö- ja huolto-ohjeet. Lue tämä opas huolellisesti ennen laitteen käyttöä, ja säilytä se myöhempää käyttöä varten.

Kuva	Tyyppi	Merkitys
	VAROITUS	Vakavan vamman tai kuoleman vaara
	SÄHKÖISKUN VAARA	Korkean jännitteen vaara
	TULIPALO	Varoitus: tulipalon vaara / herkästi syttyviä materiaaleja
	HUOMIO	Henkilö- tai omaisuusvahinkojen vaara
	TÄRKEÄÄ / HUOMAUTUS	Laitteen oikea käyttö

SISÄLTÖ

1.TURVALLISUUSOHJEET.....	4
1.1 Yleiset turvallisuusohjeet.....	4
1.2 Höyrykypsentaaminen.....	6
1.3 Asennukseen liittyvät varoitukset.....	7
1.4 Käytön aikana.....	7
1.5 Puhdistamisen ja kunnossapidon aikana.....	8
2.ASENNUS JA KÄYTÖN VALMISTELU.....	11
2.1 Ohjeet asentajalle.....	11
2.2 Uunin asentaminen.....	11
2.3 Sähkökytkentä ja turvallisuus.....	13
3.TUOTTEEN OMINAISUUDET.....	14
4.TUOTTEEN KÄYTTÖ.....	15
4.1 Kypsennystaulukko.....	16
4.2 Digitaalisen ajastimen käyttö.....	16
4.3 Lisävarusteet.....	18
5.PUHDISTUS JA HUOLTO.....	19
5.1 Puhdistus.....	19
5.2 Huolto.....	21
6.VIANETSINTÄ JA KULJETUS.....	21
6.1 Vianetsintä.....	22
6.2 Kuljetus.....	22

1. TURVALLISUUSOHJEET

- Lue kaikki ohjeet huolellisesti ennen laitteen käyttöä, ja säilytä ne helposti saatavilla, jotta ne ovat käytettävissä tarvittaessa.
- Tämä käyttöohje on laadittu useammalle kuin yhdelle mallille, joten laitteessasi ei ehkä ole kaikkia tässä kuvattuja ominaisuuksia. Siksi on tärkeää kiinnittää erityistä huomiota kaikkiin kuviin käyttöohjetta luettaessa.

1.1 YLEISET TURVALLISUUSOHJEET

- Tätä laitetta voivat käyttää yli 8-vuotiaat lapset, sekä henkilöt, joiden fyysiset, aistilliset tai henkiset kyvyt ovat heikentyneet tai joilla ei ole tarpeeksi tietoa tai kokemusta, jos heidän toimiaan valvotaan, heille annetaan ohjeita laitteen turvallisesta käytöstä ja jos he ymmärtävät laitteen käyttöön liittyvät vaarat. Lapset eivät saa leikkiä laitteella. Lapset eivät saa puhdistaa tai huoltaa laitetta ilman valvontaa.

! VAROITUS: Laite ja sen käyttöosat kuumenevat käytön aikana. Varo koskemasta lämmitysvastuksiin. Alle 8-vuotiaat lapset on pidettävä poissa laitteen läheisyydestä, mikäli he eivät ole jatkuvan valvonnan alaisia.

! VAROITUS: Tulipalovaara: Älä säilytä mitään esineitä keittopinnoilla.

! VAROITUS: Jos pinta on murtunut, kytke laite pois päältä välttyäksesi sähköiskulta.

- Älä käytä laitetta ulkoisella ajastimella tai erillisellä kaukosäätimellä.
- Laite kuumenee käytön aikana. Varo koskemasta uunin sisällä oleviin lämmitysvastuksiin.
- Kahvat voivat kuumeta nopeasti käytön aikana.

- Älä käytä voimakkaasti hankaavia puhdistusaineita tai kaapimia uunin lasiluukun tai muiden pintojen puhdistamiseen. Ne voivat naarmuttaa pintaa ja aiheuttaa näin luukun lasin säröilemisen tai vaurioittaa pintaa.
 - Älä käytä höyrypuhdistinta laitteen puhdistamiseen.
-  **VAROITUS:** Laitteesta on katkaistava virta ennen lampun vaihtoa sähköiskun välttämiseksi.
-  **HUOMIO:** Käyttöosat saattavat olla kuumia, kun valmistus tai grillaus on käytössä. Pidä pikkulapset poissa laitteen läheisyydestä sen ollessa käytössä.
- Laite on valmistettu kaikkien sovellettavissa olevien paikallisten ja kansainvälisten standardien ja säädösten mukaisesti.
 - Vain valtuutetut huoltoteknikot saavat suorittaa ylläpito- ja korjaustöitä. Valtuuttamattomien teknikoiden suorittamat asennus- ja korjaustyöt saattavat asettaa sinut vaaraan. Älä muuta tai muokkaa laitetta millään tavalla. Epäasianmukaiset liesisuojat voivat aiheuttaa onnettomuuksia.
 - Varmista ennen asentamista, että paikalliset jakeluolosuhteet (kaasu, kaasun paine tai sähköjännite ja taajuus) ovat yhteensopivat laitteen vaatimusten kanssa. Laitteen vaatimukset on kuvattu merkinnöissä.
-  **HUOMIO:** Tämä laite on suunniteltu vain ruoanvalmistukseen ja se on tarkoitettu ainoastaan sisäkäyttöön kotitalouksissa. Sitä ei saa käyttää mihinkään muuhun tarkoitukseen, kuten muuhun kuin kotitalouskäyttöön tai kaupalliseen toimintaan tai huoneen lämmitykseen.
- Älä nosta tai siirrä laitetta vetämällä luukun kahvasta.

- Kaikki mahdolliset toimenpiteet on huomioitu turvallisuutesi varmistamiseksi. Koska lasi saattaa rikkoutua, ole huolellinen puhdistamisen aikana, jotta lasi ei naarmuunnu. Vältä lasiin kohdistuvia iskuja.
- Varmista, että virtajohto ei jää kiinni tai vaurioиду asennuksen aikana. Jos virtajohto vaurioituu, se on vaihdettava valmistajan tai sen huoltoedustajan tai vastaavan henkilön toimesta vaaran estämiseksi.
- Kun uunin luukku on auki, älä anna lasten kiivetä luukun päälle tai istua sillä.
- Pidä lapset ja eläimet etäällä tästä laitteesta.

1.2 HÖYRYKYPSENTÄMINEN

- Vesi on kaadettava vesisäiliöön ennen toiminnon aloittamista.
- Älä lisää vettä vesisäiliöön, kun uuni on kuuma.
- Kun uunin luukku avataan, höyryä voi päästä ulos. Ole varovainen avatessasi uunin luukun, koska se voi aiheuttaa palovammariskin.
- Höyrykypsentämisen jälkeen uuniin voi jäädä kosteutta. Koska kosteus voi aiheuttaa korroosiota, varmista, että uunin sisäosa kuivaa kypsennyksen jälkeen.
- Käytä vesijohtovettä höyrykypsentämiseen. Älä käytä syttyvää alkoholia tai kiinteitä aineita, joissa on kiinteitä hiukkasia veden sijaan.
- Käytä ruostumattomasta teräksestä valmistettuja astioita höyrykypsentämiseen.
- Jos höyrykypsentämisen lopussa vettä on jäljellä vesisäiliössä, se on puhdistettava, eikä jäljellä olevaa vettä saa käyttää seuraavassa kypsennyksessä.

1.3 ASENNUKSEEN LIITTYVÄT VAROITUKSET

- Älä käytä laitetta ennen kuin se on asennettu täydellisesti.
- Valtuutetun teknikon on asennettava laite. Valmistaja ei ole vastuussa virheellisen sijoittamisen tai valtuuttamattomien henkilöiden suorittaman asennuksen aiheuttamista vahingoista.
- Varmista, että laite ei ole vaurioitunut kuljetuksen aikana, kun purat laitteen pakkauksesta. Jos laite on vaurioitunut, älä käytä laitetta ja ota välittömästi yhteyttä valtuutettuun huoltoedustajaan. Koska pakkaamiseen käytetyt materiaalit (nailon, niitit, vaahtomuovi...jne) saattavat vaikuttaa haitallisesti lapsiin, ne on kerättävä ja poistettava välittömästi.
- Suojaa laite ympäristön vaikutuksilta. Älä altista sitä auringolle, sateelle, lumelle, pölylle tai ylenmääräiselle kosteudelle.
- Laitteen ympäröivien materiaalien (kaappi) on kestettävä vähintään 100 °C:n lämpötilaa.
- Laitetta ei saa asentaa koristeoven taakse ylikuumenemisen välttämiseksi.

1.4 KÄYTÖN AIKANA

- Kun käytät uunia ensimmäistä kertaa, saatat huomata hieman hajua. Tämä on täysin normaalia, ja sen aiheuttaa lämmityselementtien eristemateriaali. Suosittelemme käyttämään uunia tämän vuoksi kerran tyhjänä enimmäislämpötilalla 45 minuuttia ennen kuin aloitat käytön. Tuuleta asianmukaisesti ympäristö, johon tuote on asennettu.
- Ole varovainen avatessasi uunin luukun kypsennyksen jälkeen tai sen aikana. Uunista tuleva kuuma höyry voi aiheuttaa palovammoja.

- Älä aseta syttyviä tai palavia materiaaleja laitteeseen tai sen lähelle käytön aikana.
- Käytä aina uunikäsineitä, kun otat ruoan uunista.
- Uunia ei saa missään tapauksessa vuorata alumiinifoliolla, koska se saattaa ylikuumeta.
- Älä aseta astioita tai leivinpeltejä suoraan uunin pohjalle ruoanlaiton aikana. Pohja kuumenee erittäin kuumaksi ja tuote saattaa vaurioitua.



Älä poistu uunin läheltä, kun käytät ruoanlaitossa kiinteitä tai nestemäisiä öljyjä. Ne saattavat syttyä äärimmäisen kuumennuksen vaikutuksesta. Älä koskaan kaada vettä liekkeihin, jotka ovat aiheutuneet öljystä. Sammuta uuni sen sijaan ja peitä keittoastia kannella tai sammutuspeitteellä.

- Jos tuotetta ei käytetä pitkään aikaan, sammuta pääkatkaisija.
- Varmista, että laitteen ohjausnupit ovat aina 0-asennossa (pysäytys), kun sitä ei käytetä.
- Alustat kallistuvat, kun ne vedetään ulos. Älä läikytä tai pudota kuumaa ruokaa ottaessasi sen pois uunista.
- Älä aseta mitään uunin luukun päälle sen ollessa avoinna. Tämä voi saada uunin epätasapainoon tai vaurioittaa luukua.
- Älä ripusta pyyhkeitä, tiskirättejä tai liinoja laitteeseen tai sen kahvoihin.

1.5 PUHDISTAMISEN JA KUNNOSSAPIDON AIKANA

- Varmista, että laite on sammutettu pääkatkaisijasta ennen puhdistus- ja huoltotoimenpiteitä.
- Älä poista ohjausnuppeja, kun puhdistat ohjauspaneelia.

- Jotta laite toimisi turvallisesti ja tehokkaasti, suosittelemme käyttämään aina alkuperäisiä varaosia ja ottamaan tarvittaessa yhteyttä valtuutettuun huoltoedustajaan.
- Älä yritä raaputtaa kalkkikivijäämiä, jotka saattavat muodostua uunin pohjalle. Muutoin uunin pohja voi vaurioitua.
- Uunin pohjalle mahdollisesti muodostuneen kalkin liuottamiseksi kaada 200-250 ml valkoista etikkaa, jonka happopitoisuus on enintään 6 %, uunin pohjalle 2-3 käyttökerran jälkeen ja odota 30 minuuttia. Puhdista se kostealla liinalla.

EU-vaatimustenmukaisuusvakuutus

 Tuotteemme ovat yhteensopivia EU:n tuotedirektiivien, päätösten ja säädösten kanssa, sekä niissä listattujen standardien kanssa.

Tämä laite on suunniteltu ainoastaan kotona tapahtuvaan ruoanlaittoon. Kaikki muu käyttö (esimerkiksi laitteen käyttö huonetilan lämmittämiseen) on vaarallista ja kiellettyä.

 Laitteen käyttöohjeet on laadittu useaa eri laitemallia varten. Saatat huomata käyttöohjeita, jotka eivät ole yhteensopivia sinun mallisi ominaisuuksien kanssa.

Laitteen hävittäminen

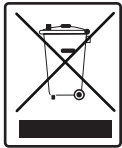

Tämä laitteeseen tai sen pakkaukseen kiinnitetty merkki ilmoittaa, että laitetta ei tule hävittää tavanomaisen kotitalousjätteen mukana. Sen sijaan tuote tulee toimittaa asianmukaiseen sähkölaitteiden ja -jätteen keräyspisteeseen. Kun huolehdit, että tuote hävitetään vaatimusten mukaisella tavalla, estät siitä väärän käsittelyn seurauksena ympäristöön ja/tai ihmisten terveyteen kohdistuvia haittoja. Lisätietoja tämän tuotteen kierrättämisestä saat ottamalla yhteyttä paikalliseen viranomaiseen, jätteidesi hävittämisestä vastaavaan palveluntarjoajaan tai liikkeeseen, josta tuote on ostettu.

2. ASENNUS JA KÄYTÖN VALMISTELU

VAROITUS: Laitteen saa asentaa ainoastaan valtuutettu huoltohenkilö tai koulutettu sähköasentaja. Asennus on suoritettava tämän oppaan ohjeiden ja voimassa olevien paikallisten määräysten mukaisesti.

- Väärin suoritettu asennus voi aiheuttaa haittoja ja vahinkoja. Laitteen valmistaja ei ole millään tavoin vastuussa tällaisista haitoista ja vahingoista, eivätkä ne kuuluu tuotetakuun piiriin.
- Ennen kuin aloitat asennuksen, varmista, että asennuspaikan yhteydet (sähkövirran jännite ja taajuus) ovat yhteensopivat laitteen vaatimusten kanssa. Laitteeseen kytkettävien yhteyksien tekniset tiedot löydät tuotteen etiketistä.
- Asennus on suoritettava kaikkien asennuspaikassa voimassa olevien lakien, asetusten ja määräysten mukaisella tavalla (turvallisuusmääräykset, kierrätystä koskevat määräykset jne.).
- Jos tuotteessa on irrotettavia hyllyohjaimia (ritilöitä) ja käyttöohje sisältää sellaisia reseptejä kuten jogurtin valmistus, ritilät on poistettava ja uunia on käytettävä annetuksa kypsennystilassa. Ritilöiden irrottaminen on selostettu kohdassa PUHDISTUS JA HUOLTO.

2.1 OHJEET ASENTAJALLE

Yleiset ohjeet

- Kun olet poistanut laitteen ja sen mukana toimitettavat lisävarusteet tuotepakkauksesta, varmista, ettei laite ole vahingoittunut. Jos epäilet, että laite on vahingoittunut, älä ota sitä käyttöön, vaan ota välittömästi yhteys valtuutettuun huoltohenkilöön tai koulutettuun sähköasentajaan.
- Varmista, ettei laitteen asennuspaikan lähellä ole mitään syttyviä materiaaleja, kuten verhoja, öljyä, kangasta tai muita paloherkkiä materiaaleja.
- Laitteen vieressä sijaitsevien kalusteiden ja pöytätaisojen on kestävä yli 100 °C:n lämpötiloja.
- Laitetta ei tule asentaa tiskikoneen,

jääkaapin, pakastimen, pyykkikoneen tai kuivausrummun päälle.

2.2 UUNIN ASENTAMINEN

Laitteen mukana toimitetaan asennussarja, ja se voidaan asentaa mittavaatimukset täyttävän työtason alle. Alla on esitetty liesien ja uunien asennukselle asetetut mittavaatimukset.

A (mm)	557	minimi/maksimi F (mm)	560/580
B (mm)	550	min. G (mm)	555
C (mm)	595	min. H/I (mm)	600/590
D (mm)	575	min. J/K (mm)	5/10
E (mm)	576		

Asennus työtason alle

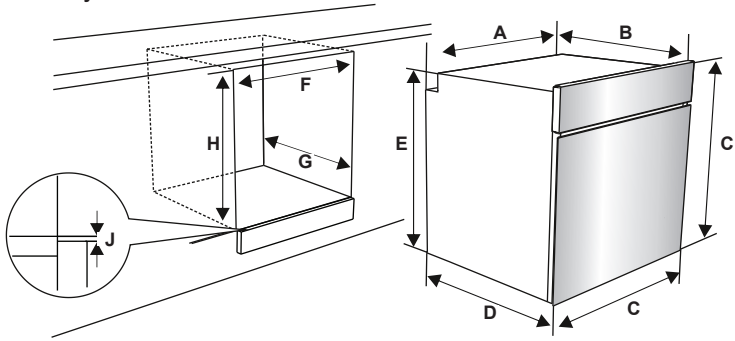

Asennus kaappiin

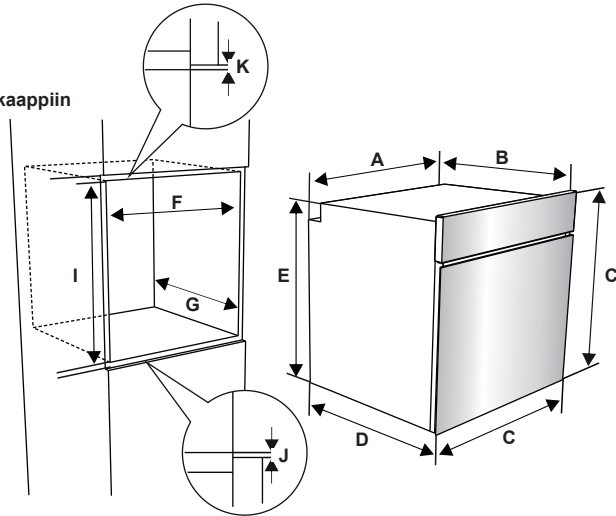

Kun olet tehnyt tarvittavat sähköliitännät, työnnä uuni kaapin sisään. Avaa uunin luukku ja laita 2 ruuvia uunin rungossa oleviin aukkoihin. Kun uunin runko koskettaa kalusteen puupintaa, kiristä ruuvit.

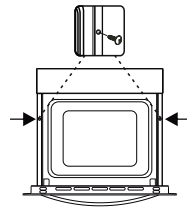

2.3 SÄHKÖKYTKENTÄ JA TURVALLISUUS

VAROITUS: Laitteen sähkökytkentä on toteutettava valtuutetun huoltohenkilön tai pätevän sähköasentajan toimesta tämän oppaan ohjeiden ja voimassa olevien paikallisten määräysten mukaisesti.

VAROITUS: LAITE ON MAADOITETTAVA.

- Ennen laitteen kytkemistä sähkönsyöttöön on tarkastettava, että laitteen nimellijännite (painettu laitteen tunnistekilpeen) vastaa käytettävän sähköverkon jännitettä ja että sähköverkon johdotus on riittävän tehokas laitteen nimellisteho varten (merkintä laitteen tunnistekilvessä).
- Varmista, että asentamisen aikana käytetään eristettyjä johtoja. Virheellinen kytkentä voi vaurioittaa laitetta. Jos sähköjohto on vaurioitunut ja se täytyy vaihtaa, sen saa tehdä vain valtuutettu henkilö.
- Älä käytä sovittimia, monipistorasioita tai jatkojohtoja.
- Sähköjohto on pidettävä etäällä laitteen kuumista osista, ja sitä ei saa taivuttaa eikä puristaa. Muutoin johto voi vaurioitua ja aiheuttaa oikosulun.
- Jos laitetta ei kytketä sähköverkkoon pistokkeella, on käytettävä vikavirtasuojaa (jonka kontaktiväli on vähintään 3 mm), jotta turvamääräykset täyttyvät.
- Laitteelle soveltuva tehonsyöttö on 220-240V. Jos käyttöpaikassa on jokin muu syöttöjännite, ota yhteys valtuutettuun huoltohenkilöön tai pätevään sähköasentajaan.
- Laitteen oman virtajohdon (H05VV-F) on ulotuttava laitteeseen myös siinä tapauksessa, että laite asetetaan kaapin etuosaan.
- Varmista, että kaikki kytkennät on kiristetty tiukasti.
- Kiinnitä sähköjohto vedonpoistimeen ja sulje kansi.
- Liitäntäkotelon kytkentä sijaitsee liitäntäkotelon päällä.

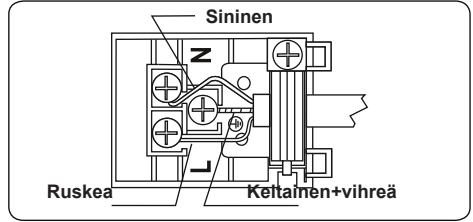

3. TUOTTEEN OMINAISUUDET



Tärkeää: Mallikohtaisissa ominaisuuksissa on eroja, ja hankkimasi tuote ei välttämättä näytä samalta kuin alla olevissa kuvissa oleva tuote.

Osat

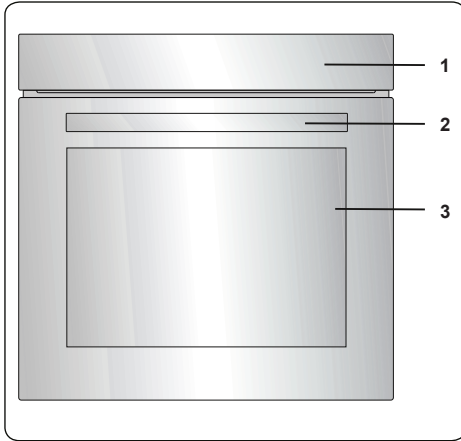

1. Ohjauspaneeli
2. Uunin luukun kahva
3. Uunin luukku

Ohjauspaneeli

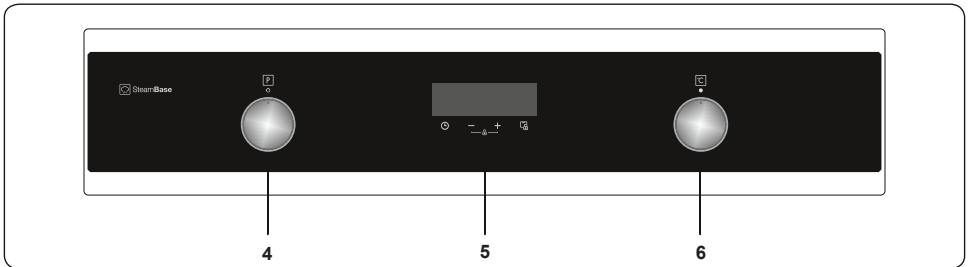

4. Uunin toimintonuppi
5. Ajastin
6. Uunin lämpötilanuppi

4. TUOTTEEN KÄYTTÖ

Uunin toiminnot

* Valittavissa olevat toiminnot saattavat vaihdella tuotteen mallista riippuen.

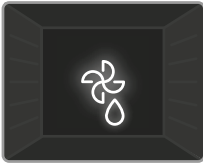

Sulatus: Uunin merkkivalot ja puhallin kytkeytyvät päälle. Kun sulatat ruokaa, käytä uunin kolmanneksi alimpia kannattimia.

Sulatettava ruoan alle kannattaa asettaa uunipelti, johon sulavasta jäästä valuva vesi tippuu. Tämä toiminto ei kypsennä tai paista ruokaasi vaan ainoastaan nopeuttaa sen sulamista.

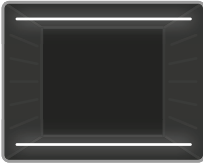

Tasalämpö: Uunin termostaatti ja merkkivalot kytkeytyvät päälle, ja uunin ala- ja ylävastukset alkavat toimia. Ylä- ja alalämpö kuumentavat yhdessä koko uunin

tehokkaasti, jolloin ruoka kypsyy tasaisesti. Tämä toiminto soveltuu erityisesti leivonnaisten, kakkujen, makaronilaatikon, lasagnen tai pizzan valmistamiseen. Suosittelemme, että uunia esilämmitetään tätä toimintoa käytettäessä 10 minuutin ajan. Aseta uuniin vain yksi pelti/ritilä kerrallaan.

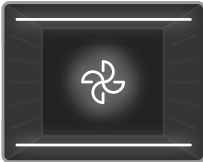

Puhallin: Lämmönsäädin ja merkkivalot kytkeytyvät päälle, uunin ala- ja ylävastukset alkavat lämmittämään uunia ja uunin puhallin

kytkeytyy päälle. Tämä toiminto sopii etenkin leivonnaisten paistamiseen. Ylä- ja alavastukset paistavat ruoan, ja puhaltimen kierrättämä ilma takaa hieman grilliä vastaavan paistotuloksen. Suosittelemme, että uunia esilämmitetään noin 10 minuutin ajan.

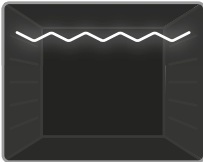

Grillaus: Lämmönsäädin ja merkkivalot kytkeytyvät päälle, ja uunin grillivastus alkaa lämmittämään uunia. Tätä toimintoa voidaan

käyttää ruokien grillamiseen ja paahtamiseen uunin yläosassa. Levitä uuniritilään pieni määrä öljyä sudilla, jotta ruoka ei tartu kiinni. Aseta ruoka ritilän keskelle. Aseta aina ruoan alle pelti/

uunipannu, jotta rasva tai öljy ei pääse valumaan uunin pohjalle. Suosittelemme, että uunia esilämmitetään noin 10 minuutin ajan.

Varoitus: Pidä uunin luukku suljettuna grillauksen ajan ja valitse uunin lämpötilaksi 190 °C.

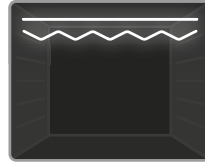

Nopea grillaus:

Lämmönsäädin ja merkkivalot kytkeytyvät päälle, ja uunin grilli- ja ylävastukset alkavat lämmittämään uunia.

Käytä tätä toimintoa,

kun haluat grillata ruokaa tavanomaista nopeammin tai grillatessasi tavanomaista suurempia määriä lihaa tai muuta ruokaa. Aseta grillattava ruoka uunin yläosaan. Levitä uuniritilään pieni määrä öljyä sudilla, jotta ruoka ei tartu kiinni. Aseta ruoka ritilän keskelle. Aseta aina ruoan alle pelti/uunipannu, jotta rasva tai öljy ei pääse valumaan uunin pohjalle. Suosittelemme, että uunia esilämmitetään noin 10 minuutin ajan.

Varoitus: Pidä uunin luukku suljettuna grillauksen ajan ja valitse uunin lämpötilaksi 190 °C.





Pyrolyysipuhdistus:

Tällä toiminnolla puhdistat uunisi sisäosat läpikotaisin.

Varoitus: Ennen kuin yrität aktivoida pyrolyysipuhdistusta, poista irtolika ja varmista, että uuni on tyhjä. Älä jätä uunin pesään mitään vahinkojen välttämiseksi.

- Irrota uunin lankahyllyt ja hyllytuet (jos mukana) ennen pyrolyysipuhdistuksen aktivointia ja varmista, että uunin luukku on kiinni.
- Uunin luukku lukittuu, kun pyrolyysitoiminto käynnistyy.
- Kun pyrolyysipuhdistus on päällä, on suositeltavaa olla käyttämättä keittotasoa, jos se on asennettu uunin yläpuolelle. Tämä voi aiheuttaa ylikuumenemisen ja vahinkoa molemmille laitteille.
- Uunin luukku kuumenee pyrolyysitoiminnon aikana. Lapset täytyy pitää poissa keittiöstä, kunnes luukku on jäähtynyt.
- Kun pyrolyysitoiminto on suoritettu, näytöllä näkyy kellonaika.







4.1 KYPSENNYSTAULUKKO

Toiminto	Ruoat			
Staattinen	Voitaikina	2 - 3 - 4	170-190	35-45
	Kakku	2 - 3 - 4	170-190	30-40
	Keksi	2 - 3 - 4	170-190	30-40
	Pata	2	175-200	40-50
	Kana	2 - 3 - 4	200	45-60
Puhallin	Voitaikina	2 - 3 - 4	170-190	25-35
	Kakku	2 - 3 - 4	150-170	25-35
	Keksi	2 - 3 - 4	150-170	25-35
	Pata	2	175-200	40-50
	Kana	2 - 3 - 4	200	45-60
Grillaus	Grillatut lihapullat	7	200	10-15
	Kana	*	190	50-60
	Kyljys	6 - 7	200	15-25
	Naudan pihvi	6 - 7	200	15-25

* Käytä kanavarrasta, jos saatavana.

4.2 DIGITAALISEN AJASTIMEN KÄYTTÖ



Toiminnon kuvaus	
A	Automaattinen kypsennys
	Termostaattikuvake
°C	Celsiusasteen symboli
	Pyrolyyttsymboli
	Kypsennysaika
	Oven lukitus
	Näppäinlukko
	Minuuttimuistutus
	Tilatoiminto
—	Vähennä ajastimen aikaa
+	Nosta ajastimen aikaa
2359	Ajastimen näyttö

Ajan säätö

Aika tulee asettaa ennen kuin uunin käyttö aloitetaan. Virran kytkemisen jälkeen näytössä vilkkuu symboli "A" ja 0:00



1. Paina painikkeita "+" ja "-" samanaikaisesti. Piste keskellä näyttöä alkaa vilkkua.



2. Kun piste vilkkuu, voit säätää aikaa näppäimillä "+" ja "-".



3. Muutaman sekunnin kuluttua piste lopettaa vilkkumisen ja jää palamaan.

! Näppäinlukko

Aktivoidaksesi näppäinlukon, paina "+" ja "-" painikkeita samanaikaisesti 2 sekuntia. "🔒"-symboli ilmestyy ja jää valaistuksi. Voit avata ajastimen painikkeet pitämällä "+"-painiketta ja "-"-painiketta painettuna 2 sekunnin ajan. Haluttu toiminto voidaan tällöin suorittaa.

Varoitusäänen ajan säätö

Varoitusäänen ajaksi voidaan asettaa mikä tahansa aika väliä "0:00" ja "23:59". Varoitusääni on tarkoitettu vain varoitukseksi. Uuni aktivoidu tällä toiminnolla.



1. Paina "☀️". Symboli 🕒 alkaa vilkkua ja "0:00" tulee näytölle.



2. Valitse haluttu ajanjakso näppäimillä + ja -, kun 🕒 vilkkuu.

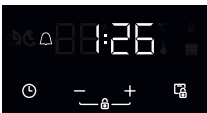

3. Symboli 🔔 pysyy valaistuna, aika tallennetaan ja varoitus asetetaan.

Kun ajastimen aika on kulunut loppuun, kuuluu varoitusääni ja vilkkuu symboli 🕒. Paina mitä tahansa näppäintä lopettaaksesi äänen, ja symboli häviää.

Puoliautomaattinen ajan säätö (kypsennysaika)

Tämän toiminnon avulla voit kypsentää ruokaa tietyn ajan. Ajaksi voidaan asettaa 0–10 tuntia. Valmistele ruoka kypsennystä varten ja aseta se uuniin.

1. Valitse haluttu kypsennystoiminto ja lämpötila säätimien avulla.



2. Paina "🕒", kunnes näytöllä näkyy symboli "dur" ja 🕒-symboli näkyy ruudulla. Aika ja symbolit "A" ja 🕒 vilkkuvat.



3. Valitse haluttu kypsennysaika käyttämällä "+" ja "-" näppäimiä.



4. Nykyinen aika tulee näkyviin näyttöön ja symbolit "A" ja 🕒 pysyvät näkyvissä.

Kun ajastimen aika on kulunut loppuun, uuni kytkeytyy pois päältä ja kuuluu varoitusääni. Symbolit "A" ja 🕒 vilkkuvat. Sammuta varoitusääni kääntämällä molemmat säätimet asentoon "0" ja painamalla mitä tahansa ajastimen näppäintä. Symboli häviää ja paina "🕒"-näppäintä, jotta ajastin kytkeytyy takaisin manuaaliseen toimintaan.

Äänen säätö

Kun nykyinen kellonaika on näkyvissä, voit säätää varoitusäänen voimakkuutta painamalla näppäintä "-" 3 sekunnin ajan, kunnes kuuluu merkkiääni. "ton1" ilmestyy näytölle. Tämän jälkeen kuuluu erilainen ääni aina, kun näppäintä "-" painetaan. Erilaisia signaaliääniä on neljä. Kun "OFF" on valittu, kaikki paitsi hälytys ja virheäänät on mykistetty. Aseta haluttu ääni, äläkä paina mitään muita näppäimiä. Valittu ääni tallennetaan lyhyen ajan jälkeen.

Kirkkauden säätö

Säätääksesi näytön kirkkautta, paina ja pidä "+"-näppäintä pohjassa 3 sekuntia. "br1" ilmestyy ruudulle. Tämän jälkeen kirkkaus vaihtuu aina, kun näppäintä "+" painetaan.

Termostaattikuvake

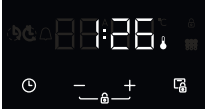

Termostaattikuvake (👤) aktivoituu automaattisesti, kun termostaatti käy.

Pyrolyyttisymboli



Pyrolyyttisymboli (⋮) aktivoituu automaattisesti kun pyrolyyttinen toiminto on käytössä.

Oven lukitus



Kun oven lukkopainiketta painetaan 3 sekuntia, lukko otetaan käyttöön. Paina lukkopainiketta uudelleen 3 sekunnin ajan avataksesi oven.

“Lock” ilmestyy ruudulle 5 sekunniksi kun pyrolyyttilukko on aktivoitu. Jos lukitus on aktiivinen, “Lock” ilmestyy ruudulle 5 sekunniksi, kellonaika 5 sekunniksi.

Oven lukkoa ei voida hallita toiminnon ollessa käytössä.

4.3 LISÄVARUSTEET

EasyFix-ritiläteline

Puhdista tarvikkeet huolellisesti lämpimällä vedellä, pesuaineella ja pehmeällä liinalla ennen ensimmäistä käyttöä.

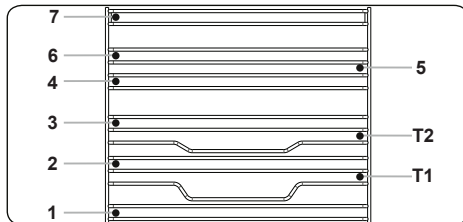

- Aseta tarvike oikeaan kohtaan uunin sisään.
- Jätä vähintään 1 cm väli tuulettimen kannen ja tarvikkeen väliin.
- Ole varovainen ottaessasi astioita ja/tai tarvikkeita uunista. Kuumat ruoat tai tarvikkeet voivat aiheuttaa palovammoja.
- Tarvikkeiden muoto saattaa muuttua

lämmön vaikutuksesta. Kun ne ovat jäähtyneet, ne palautuvat alkuperäiseen muotoonsa ja toimivat normaalisti.

- Pellit ja ritilät voidaan sijoittaa mille tahansa tasolle 1-7 välillä.
- Teleskooppikisko voidaan sijoittaa tasoille T1 ja T2.
- Tasoa 3 suositellaan yhdellä tasolla kypsennykseen.
- Tasoa T2 suositellaan yhdellä tasolla kypsennykseen teleskooppikiskoilla.
- Tasoja 2 ja 4 suositellaan kahdella tasolla kypsennykseen.
- Pyörivän vartaan ritilä on sijoitettava tasolle 3.
- Tasoa T2 käytetään pyörivän vartaan ritilän sijoittamiseen teleskooppikiskoilla.

****Tarvikkeet saattavat vaihdella mallista riippuen.

Vuoka

Syvä pelti sopii esimerkiksi pataruokien valmistamiseen.

Aseta pelti haluamiisi kannattimiin ja työnnä se paikalleen uunin takaseinään asti.

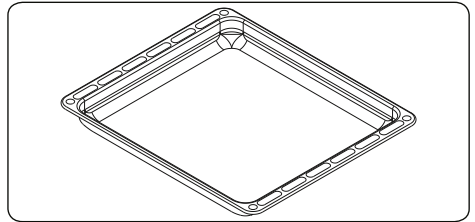

Matala uunipelti

Matala uunipelti soveltuu parhaiten leivonnaisten paistamiseen.

Aseta pelti haluamiisi kannattimiin ja työnnä se paikalleen uunin takaseinään asti.

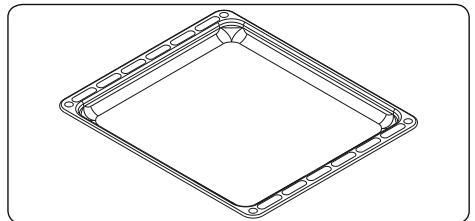

Uuniritilä

Uuniritilän päällä voit grillata ja paistaa uunin kestäväan astiaan asetettuja ruokia.

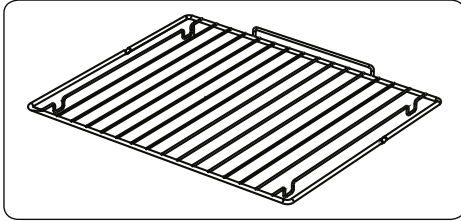

VAROITUS

Aseta ritilä samalla korkeudella oleviin kannattimiin ja työnnä se paikalleen uunin takaseinään asti.

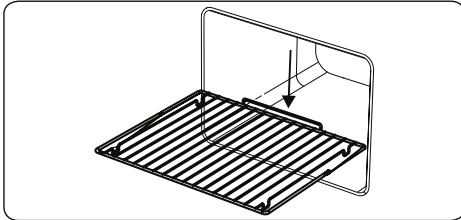

Vedenkerääjä

Ruokaa kypsennettäessä kosteutta saattaa tiivistyä uunin luukun sisempään lasiin. Tämä ei tarkoita, että laitteessa on vika.

Avaa luukku grillauksessa käytettävään asentoon 20 sekunnin ajaksi.

Vesi valuu alla olevaan vedenkerääjään.

Anna uunin jäähtyä ja pyyhi luukun sisäpuoli kuivalla liinalla. Tämä toimenpide on suoritettava säännöllisesti.

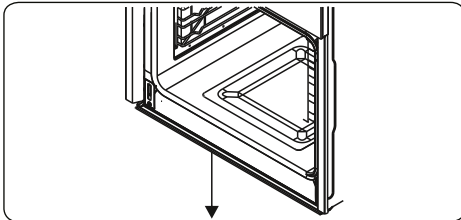

5. PUHDISTUS JA HUOLTO

5.1 PUHDISTUS

VAROITUS: Sammuta laite ja anna sen jäähtyä ennen kuin aloitat puhdistustoimenpiteet.

Yleiset ohjeet

- Tarkista, että valitsemasi puhdistustuote/-materiaali on asianmukainen ja valmistajan suosittelema ennen sen käyttämistä.
- Älä käytä mikrohiukkasia sisältäviä puhdistusvaahtoja tai -nesteitä. Älä käytä syövyttäviä puhdistusvaahtoja, hankaavia puhdistusjauheita, karkeaa teräsvillaa tai raskaita työkaluja, sillä ne voivat vahingoittaa laitteen pintoja.

Älä käytä mitään mikrohiukkasia sisältävää puhdistusainetta, sillä se saattaa aiheuttaa naarmuja laitteen lasi-, emaloituihin- ja maalattuihin pintoihin.

- Jos puhdistusainetta läikkyy, pyyhi se heti pois vaurioiden välttämiseksi.

Älä puhdista mitään osaa laitteesta höyrypuhdistimella.

Uunin sisäosien puhdistaminen

- Uunin emaloidut sisäosat on helpointa puhdistaa uunin ollessa lämmin.
- Pyyhi uunin sisäosat jokaisen käyttökerran jälkeen mietoon puhdistusaineeseen kostutetulla liinalla. Pyyhi pinnat tämän jälkeen pelkkään veteen kostutetulla liinalla. Poista pinnoille jäänyt vesi kuivalla liinalla.
- Aika ajoin kaikki uunin pinnat tulee puhdistaa huolellisesti uuninpuhdistusaineella.

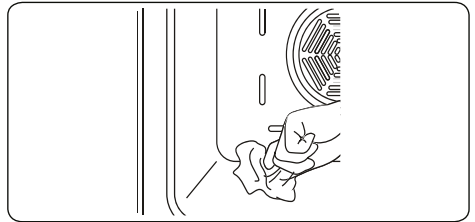

Lasisten osien puhdistaminen

- Puhdista laitteen lasista valmistetut osat säännöllisesti.
- Puhdista lasisten osien sisä- ja

ulkopinnat lasinpuhdistusaineella.
Pyyhi aine pois ja kuivaa pinnat kuivalla liinalla.

Ruostumattomasta teräksestä valmistettujen osien puhdistus (jos mukana)

- Puhdista laitteen ruostumattomasta teräksestä valmistetut osat säännöllisesti.
- Ruostumattomasta teräksestä valmistetut osat tulee pyyhkiä ainoastaan veteen kostutetulla pehmeällä liinalla. Kuivaa osat lopuksi kuivalla liinalla.



Älä puhdista ruostumattomasta teräksestä valmistettuja osia niiden ollessa kuumia.



Älä jätä etikkaa, kahvia, maitoa, suolaa, vetää, sitruunaa tai tomaattimehua ruostumattomasta teräksestä valmistettujen osien päälle pitkäksi aikaa.

Maalattujen pintojen puhdistus (mikäli niitä on laitteessa)

- Tomaatin, tomaattipyreen, ketsupin, sitruunan, öljyjohdannaisten, maidon, sokeristen ruokien ja juomien sekä kahvin jättämät tahrat tulee puhdistaa välittömästi lämpimään veteen kastetulla kankaalla. Jos tahroja ei puhdisteta ja ne pääsevät kuivumaan pinnoille, niitä ei saa hangata kovilla esineillä (kuten terävillä piikeillä, teräksisillä tai muovisilla hankaustyynyillä tai hiovilla tiskisienillä), runsaasti alkoholia sisältävillä puhdistusaineilla, tahranpoistoaineilla, rasvanpoistoaineilla tai pintaa hiovilla kemikaaleilla. Muussa tapauksessa jauhemaalattut pinnat voivat syöpyä ja niihin voi ilmaantua tahroja. Valmistaja ei ole vastuussa vahingoista, jotka ovat seurausta väärin puhdistustuotteiden tai -menetelmien käytöstä.

Sisemmän lasin irrottaminen

Sinun on irrotettava uunin luukun sisempi lasilevy puhdistusta varten. Irrota levy alla esitettyä ohjetta noudattaen.

1. Työnnä lasilevyä suuntaan **B** ja irrota se kiinnikkeestä (**x**). Irrota lasilevy luukusta vetämällä sitä suuntaan **A**,

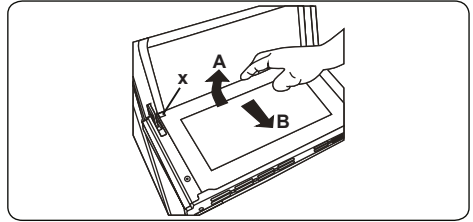

Näin asetat sisemmän lasin takaisin paikalleen:

2. Työnnä lasilevyä kohti kiinnikettä (**y**) ja sen alle, suuntaan **B**.

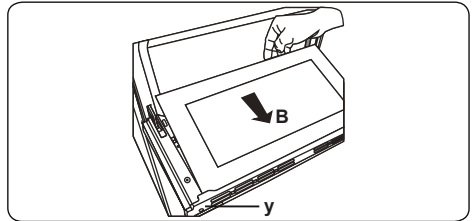

3. Aseta lasilevy kiinnikkeen (**x**) alle, suuntaan **C**.

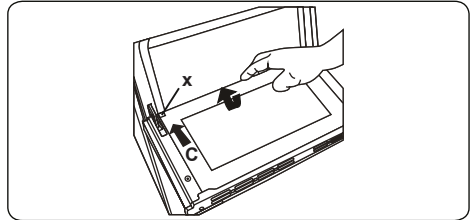

- Jos uunin luukussa on kolme lasilevyä, kolmas lasilevy irrotetaan samalla tavalla kuin toinen lasilevy.

Uunin luukun irrottaminen

Sinun on irrotettava uunin luukku puhdistusta varten. Irrota luukku alla esitettyä ohjetta noudattaen.

1. Avaa uunin luukku.

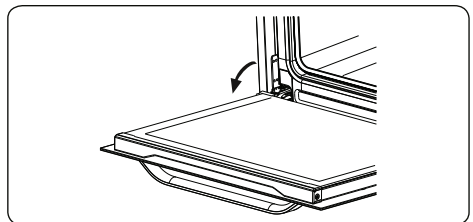

2. Avaa luukun lukitsin (**a**) (ruuvimeisseliä käyttäen) sen ääriasentoon.

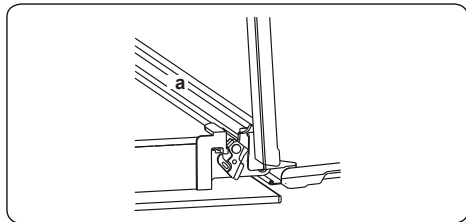

3. Sulje luukku lähes kiinni asti ja irrota se sitten paikaltaan itseäsi kohti vetämällä.

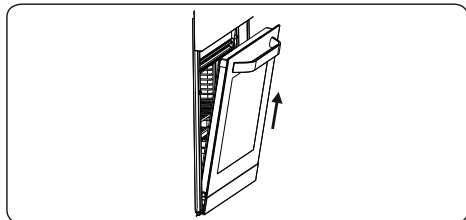

Kannatinritilän irrottaminen

Kun haluat irrottaa uuniritilän, vedä sitä aluksi kuvassa esitetyllä tavalla. Vapauta pidikkeet (a), ja nosta ritilää ylöspäin.

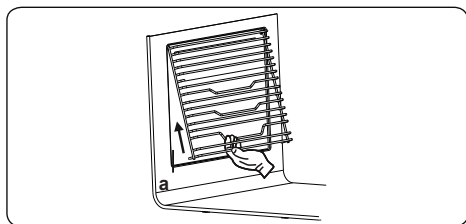

5.2 HUOLTO

VAROITUS: Tämän laitteen saa huoltaa ainoastaan valtuutettu huoltohenkilö tai koulutettu sähköasentaja.

Uunilampun vaihtaminen

VAROITUS: Sammuta laite ja anna sen jäähtyä ennen puhdistus- tai huoltotoimenpiteiden aloittamista.

- Irrota lasinen suojus ja poista sen alla oleva polttimo.
- Aseta vanhan polttimon tilalle uusi (300 °C:n lämpötilan kestävä) polttimo (230 V, 15–25 W, tyyppi E14).
- Kiinnitä lasinen suojus takaisin paikalleen. Uuni on nyt valmis käytettäväksi.
- Tuote sisältää energiatehokkuusluokan G valonlähteen.
- Loppukäyttäjä ei voi vaihtaa valonlähdettä. Huoltopalvelua tarvitaan.
- Mukana toimitettua valonlähdettä ei ole tarkoitettu käytettäväksi muissa sovelluksissa.

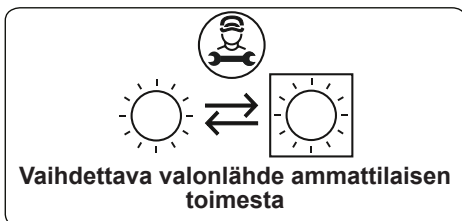

Uunilamppu on suunniteltu käytettäväksi kodin keittölaitteissa. Se ei sovellu kodin huoneiden valaisemiseen.

- Älä yritä raaputtaa kalkkikivijäämiä, jotka saattavat muodostua uunin pohjalle. Muutoin uunin pohja voi vaurioitua.
- Uunin pohjalle mahdollisesti muodostuneen kalkin liuottamiseksi kaada 200-250 ml valkoista etikkaa, jonka happopitoisuus on enintään 6 %, uunin pohjalle 2-3 käyttökerran jälkeen ja odota 30 minuuttia. Puhdista se kostealla liinalla.

6. VIANETSINTÄ JA KULJETUS

6.1 VIANETSINTÄ



Jos laitteessasi on ongelma, johon ei löydy ratkaisua tästä vianetsintäosioista, ota yhteys valtuutettuun huoltohenkilöön tai koulutettuun sähköasentajaan.

Ongelma	Mahdollinen syy	Ratkaisu
Uuni ei kytkeydy päälle.	Virransyöttö on katkennut.	Tarkista, tuleeko laitteeseen virtaa. Tarkista myös, toimivatko keittiön muut laitteet.
Uuni ei kuumene riittävästi/lainkaan.	Uunin lämpötila on asetettu väärin. Uuninluukku on jätetty auki.	Tarkista, että uunin lämpötilan säätönuppi on asetettu oikeaan asentoon.
Uunin lamppu ei toimi (lampulla varustetut mallit).	Lamppu on palanut. Uuniin ei tule virtaa, tai se on kytketty pois päältä.	Vaihda lamppu noudattamalla annettuja ohjeita. Varmista, että laitteen virtajohto on liitetty pistorasiaan ja että laitteeseen tulee virtaa.
Uuni paistaa epätasaisesti.	Uuniritilä/pelti on asetettu väärään tasoon.	Tarkista, että uunin lämpötila on asetettu oikein ja että uuniritilä/pelti on oikeassa tasossa. Älä avaa toistuvasti uuninluukkuja, ellei kypsennettävää ruokaa tarvitse kääntää tai sekoittaa. Luukun toistuva avaaminen laskee uunin lämpötilaa, jolloin ruoka ei kypsy välttämättä halutulla tavalla.
Ajastinpainikkeet eivät toimi oikein.	Ajastinpainikkeiden alle on tarttunut likaa. Kosketusnäytöllä varustettu mallit: ohjauspaneelissa on kosteutta. Näppäinlukkotoiminto on käytössä.	Poista lika ja yritä uudelleen. Poista kosteus ja yritä uudelleen. Tarkista, onko näppäinlukkotoiminto otettu käyttöön.
Uunin tuuletin pitää voimakasta ääntä (kiertoilmatoiminnolla varustetut mallit).	Uuniritilät/pellit tärisyvät.	Tarkista, että uuni on vaakatasossa. Varmista, että tärisyvät uuniritilät/pellit eivät kosketa uunin takaseinää.

6.2 KULJETUS

Jos tuotetta tarvitsee kuljettaa, pakkaa se alkuperäiseen pakkaukseen kuljetuksen ajaksi. Noudata pakkaukseen merkittyjä kuljetusta koskevia merkintöjä. Teippaa kaikki liikkuvat osat kiinni tuotteeseen, jotta tuote ei vahingoitu kuljetuksen aikana.

Jos alkuperäinen pakkaus on hävitetty, käytä laatikkoa, joka suojaa laitetta ja erityisesti sen ulkopintoja ulkoisilta voimilta ja iskuilta.

Tak, fordi du valgte dette produkt.

Denne brugervejledning indeholder vigtige sikkerhedsoplysninger samt vejledning til betjening og vedligeholdelse af dit apparat.

Læs denne brugervejledning, inden du tager apparatet i brug. Gem denne bog til senere brug.

Ikon	Type	Betydning
	ADVARSEL	Alvorlig skade eller risiko for dødsfald
	RISIKO FOR ELEKTRISK STØD	Risiko for farlig elektrisk spænding
	BRAND	Advarsel; Brandfare/brændbare materialer
	FORSIGTIG	Risiko for skader på personer eller materialer
	VIGTIGT/BEMÆRK	Korrekt betjening af systemet

INDHOLD

1. SIKKERHEDSANVISNINGER.....	3
1.1 Generelle Sikkerhedsadvarsler	3
1.2 Tilberedelse med damp	5
1.3 Installationsadvarsler.....	6
1.4 Under brug.....	6
1.5 Ved rengøring og vedligeholdelse	7
2. INSTALLATION OG FORBEREDELSE MED HENBLIK PÅ BRUG	10
2.1 Vejledning til installatøren.....	10
2.2 Installation af ovnen.....	10
2.3 Elektrisk tilslutning og sikkerhed.....	12
3. PRODUKTETS FUNKTIONER.....	13
4. SÅDAN ANVENDES PRODUKTET	14
4.1 Tilberedningstabel	15
4.2 Sådan bruges den digitale timer.....	15
4.3 Tilbehør.....	17
5. RENGØRING OG VEDLIGEHOLDELSE.....	18
5.1 Rengøring.....	18
5.2 Vedligeholdelse	20
6. FEJLFINDING OG TRANSPORT.....	21
6.1 Fejlfinding	21
6.2 Transport	21

1. SIKKERHEDSANVISNINGER



- Læs disse instruktioner grundigt, før du bruger apparatet, og opbevar dem på et praktisk sted til reference, når det er nødvendigt.
- Denne vejledning er udarbejdet til mere end én model, og derfor har dit apparat muligvis ikke nogle af de funktioner, der er beskrevet heri. Derfor er det vigtigt at være særlig opmærksom på alle tal, mens betjeningsvejledningen læses.

1.1 GENERELLE SIKKERHEDSADVARSLER

- Dette apparat kan bruges af børn i alderen fra 8 år og opefter, samt personer med nedsatte fysiske og mentale evner, nedsat følesans eller manglende erfaring og viden, når de er blevet vejledt eller instrueret i maskinens anvendelse på en sikker måde og forstår de involverede risici. Børn skal ikke lege med apparatet. Rengøring og brugervedligeholdelse skal ikke udføres af børn uden opsyn.

 **ADVARSEL:** Apparatet og dets tilgængelige dele bliver varme under brug. Man bør undgå at berøre varmelegemerne. Hold børn under 8 år væk, medmindre de er under konstant opsyn.

  **ADVARSEL:** Brandfare: Opbevar ikke ting på kogepladerne.

  **ADVARSEL:** Hvis overfladen er revnet, skal du slukke apparatet for at undgå risikoen for elektrisk stød.

- Brug ikke apparatet ved hjælp af en ekstern timer eller et separat fjernbetjeningsystem.
- Apparatet bliver varmt under brug. Forsigtighed bør udvises for ikke at berøre varmeelementerne inde i

ovnen.

- Håndtagene kan blive Varme efter et kort stykke tid under brug.
- Brug ikke slibende rengøringsmidler eller skurepulver til rengøring af ovnlågens glas og andre overflader. De kan ridse overfladerne, hvilket kan resultere i, at glasset går i stykker, eller at overfladerne beskadiges.
- Brug ikke damprensere til rengøring af apparatet.

 **ADVARSEL:** For at undgå risikoen for elektrisk stød skal du sørge for, at apparatet er slukket, før du udskifter pæren.

 **FORSIGTIG:** Tilgængelige dele kan være varme under madlavning eller grillning. Hold børn på afstand, når apparatet er i brug.

- Apparatet er fremstillet i overensstemmelse med alle gældende lokale og internationale standarder og forskrifter.
- Vedligeholdelse og reparationsarbejde skal udføres af autoriserede serviceteknikere. Installation og reparationer, der bliver udført af ikke-autoriserede teknikere, kan være farlige. Du må ikke ændre eller modificere specifikationerne for apparatet på nogen måde. Forkerte kogepladebeskyttere kan forårsage ulykker.
- Forud for installationen skal du sikre dig, at de lokale distributionsbetingelser (gastype og tryk eller elektrisk spænding og frekvens) og apparatets specifikationer stemmer overens. Specifikationer for dette apparat er beskrevet på mærkaten.

 **FORSIGTIG:** Apparatet er kun beregnet til tilberedning af fødevarer og er kun beregnet til indendørs husholdningsbrug. Det må ikke anvendes til andre formål eller anden anvendelse, f. eks. i et ikke-

privat eller kommercielt miljø eller til rumopvarmning

- Brug ikke ovnlågens håndtag til at løfte eller flytte apparatet.
- Alle mulige sikkerhedsforanstaltninger er taget for at sikre din sikkerhed. Du skal være forsigtig under rengøring for ikke at komme til at ridse glasset, da det kan revne. Undgå at slå eller banke på glasset med tilbehør.
- Sørg for, at netledningen ikke kommer i klemme eller beskadiges under installationen. Hvis netledningen er beskadiget, skal den udskiftes af producenten, dennes servicetekniker eller en tilsvarende kvalificeret fagmand for at undgå fare.
- Lad ikke børn kravle op på ovnlågen eller sidde på den, mens den er åben.
- Hold børn og dyr væk fra dette apparat.

1.2 TILBEREDELSE MED DAMP

- Vand skal hældes i vandtanken, før ovnen tændes.
- Hæld ikke vand i vandtanken, når ovnen er varm.
- Når ovnlågen åbnes, kan damp slippe ud fra ovnrummet. Vær forsigtig, når du åbner ovnlågen, da dette kan udgøre en risiko for forbrænding.
- Som følge af tilberedning med damp kan der være fugt i ovnen. Da fugt kan forårsage korrosion, skal du sørge for, at ovnens indre aftørres efter brug.
- Brug postevand i ovnen til tilberedelse med damp. Brug ikke brændbar alkohol eller faste stoffer med faste partikler i stedet for vand.
- Brug rustfri fade ved tilberedning med damp.
- Ved afslutningen af hver tilberedelse med damp: Hvis der er lidt vand tilbage i vandtanken, skal den rengøres, og det resterende vand bør ikke bruges i næste tilberedning.

1.3 INSTALLATIONSADVARSLER

- Apparatet må ikke anvendes, før det er færdiginstalleret.
- Apparatet skal installeres af en autoriseret tekniker. Producenten er ikke ansvarlig for eventuelle skader, der kunne være forårsaget af en forkert placering og installation af uautoriserede personer.
- Når apparatet er pakket ud, skal du sørge for, at det ikke er blevet beskadiget under transport. I tilfælde af fejl: brug ikke apparatet og kontakt et kvalificeret servicecenter straks. Da materialerne, der anvendtes til emballering (nylon, hæfteklammer, flamingo osv.) kan være skadelige for børn, så bør de indsamles og fjernes straks.
- Beskyt apparatet mod atmosfæriske påvirkninger. Udsæt det ikke for påvirkninger fra sol, regn eller sne etc.
- Materialer (f. eks. skabe), som findes i umiddelbar nærhed af apparatet skal kunne modstå en temperatur på mindst 100 °C.
- Apparatet må ikke installeres bag en dekorativ dør for at undgå overophedning.

1.4 UNDER BRUG

- Når du bruger ovnen første gang, vil du muligvis bemærke en let lugt. Dette er helt normalt og skyldes isoleringsmaterialet på varmelegemerne. Vi anbefaler, at du lader ovnen være tom, før du bruger den første gang, og indstiller den til maks. temperatur i 45 minutter. Sørg for, at det miljø, hvor ovnen er installeret, er godt ventileret.
- Vær forsigtig, når du åbner ovnlågen under eller efter tilberedning. Den varme damp fra ovnen kan forårsage forbrændinger.

- Læg ikke brændbare eller eksplosive materialer på eller i nærheden af apparatet, når det er i brug.
- Brug altid handsker eller grydelapper, når ting tages ud af ovnen eller genindsættes.
- Ovnen må under ingen omstændigheder fores med aluminiumsfolie, da der kan opstå overophedning.
- Placer ikke service eller bageplader direkte på bunden af ovnen under tilberedningen. Bunden bliver meget varm, og der kan opstå skader på produktet.



Forlad ikke ovnen under madlavning med faste eller flydende olier. De kan antændes under ekstreme varmekon forhold. Hæld aldrig vand på flammer, der er forårsaget af olie. Sluk i stedet for ovnen, og dæk gryden med låg eller et brandtæppe.

- Hvis produktet ikke skal bruges i længere tid, skal du slukke for hovedafbryderen.
- Sørg for, at apparatets betjeningsknapper altid står i "0" (stop) positionen, når apparatet ikke bruges.
- Bageplader og bradepande hælder lidt, når de trækkes ud. Pas på ikke at spilde eller tabe varm mad, når du tager den ud af ovnen.
- Du må ikke klatre op på, sidde på eller anbringe tunge ting på ovnlågen, når den står åben. Dette kunne bringe ovnen ud af balance eller beskadige lågen.
- Hæng ikke håndklæder, viskestykker eller tøj på apparatet eller dets håndtag.

1.5 VED RENGØRING OG VEDLIGEHOLDELSE

- Sørg for, at ovnen er slukket i stikkontakten, før der udføres rengøring eller vedligeholdelse.
- Fjern ikke betjeningsknapperne, når kontrolpanelet

rengøres.

- For at opretholde apparatets effektivitet og sikkerhed anbefaler vi, at du altid bruger originale reservedele og kontakter vores autoriserede servicemedarbejdere, hvis du har brug for det.
- Forsøg ikke at afskrabe kalkrester, der kan dannes på bunden i ovnen. Ellers vil ovnbunden blive beskadiget.
- For at opløse eventuel kalk, der kan dannes på bunden i ovnen, hældes 200-250 ml hvid eddike med et syreforhold på højst 6 % på ovnbunden efter hver 2. eller 3. brug, og der ventes i 30 minutter. Rengør derefter med en fugtig klud.

CE-overensstemmelseserklæring

 Vi erklærer, at vores produkter opfylder de gældende europæiske direktiver, beslutninger og forordninger og de anførte standarder, der henvises til.

Dette apparat er udelukkende designet til madlavning. Enhver anden brug (som f.eks. opvarmning af et rum) er forkert og farligt.

 Betjeningsvejledningen gælder for flere modeller. Der kan være uoverensstemmelser mellem denne vejledning og din model.

Bortskaffelse af din gamle maskine



Dette symbol på produktet eller dets emballage indikerer, at produktet ikke må bortskaffes som almindeligt husholdningsaffald. Det bør i stedet afleveres på dertil indrettede genbrugspladser, som tager imod elektrisk og elektronisk udstyr.

Ved korrekt bortskaffelse af produktet er du med til at forhindre de negative miljø- og sundhedsmæssige påvirkninger, der ellers vil opstå i forbindelse med forkert bortskaffelse af produktet. Du kan få mere detaljerede oplysninger om genanvendelse af dette produkt ved at kontakte din kommune, lokale genbrugsplads eller forhandleren, hvor du købte produktet.

2. INSTALLATION OG FORBEREDELSE MED HENBLIK PÅ BRUG

! **ADVARSEL** : Dette apparat skal installeres af en autoriseret fagperson eller kvalificeret tekniker i overensstemmelse med anvisningerne i denne vejledning samt gældende lokale bestemmelser.

- Forkert installation kan medføre skade på ting eller personer, som producenten ikke kan holdes ansvarlig for. Garantien erklæres ligeledes ugyldig.
- Inden installationen skal du kontrollere, at de lokale forhold (elektrisk spænding og frekvens) og justeringerne på apparatet er compatible. Apparatets justeringsforhold er angivet på mærkatet.
- Du skal altid følge den lokale lovgivning samt de lokale bekendtgørelser, direktiver og standarder (sikkerhedsbestemmelser, korrekt genanvendelse i overensstemmelse med regulativerne osv.).
- Hvis produktet indeholder aftagelige hylder (ovnrister), og brugervejledningen indeholder opskrifter som yoghurt, skal ovnrister fjernes og ovnen betjenes i den definerede tilberedningstilstand. Fjernelse af ovnrister: Oplysningerne er inkluderet i afsnittet RENGØRING OG VEDLIGEHOLDELSE.

2.1 VEJLEDNING TIL INSTALLATØREN

Generelle anvisninger

- Når du har fjernet emballagen fra apparatet og dets tilbehør, skal du kontrollere, at apparatet ikke er beskadiget. Hvis du tror, at apparatet er beskadiget, må du ikke bruge det. Kontakt en autoriseret fagperson eller kvalificeret tekniker med det samme.
- Sørg for, at der ikke er brandfarlige eller brændbare materialer i umiddelbar nærhed af apparatet som f.eks. gardiner, olie, tøj osv. som kan blive antændt.
- Bordpladen og møbler i nærheden af apparatet skal være fremstillet af materialer, som kan holde til temperaturer over 100° C.
- Apparatet må ikke installeres direkte

over opvaskemaskiner, køleskabe, fryser, vaskemaskiner eller tørretumblere.

2.2 INSTALLATION AF OVNE

Apparaterne leveres med et installationssæt og kan installeres på en bordplade, hvis den har de rigtige mål. Målene for installation af kogeplade og ovn vises herunder.

A (mm)	557	min./max. F (mm)	560/580
B (mm)	550	min. G (mm)	555
C (mm)	595	min. H/I (mm)	600/590
D (mm)	575	min. J/K (mm)	5/10
E (mm)	576		

Installation under en bordplade

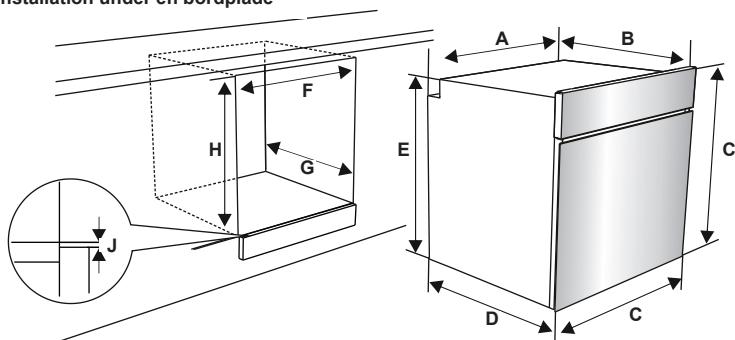

Installation i et indbygningskab

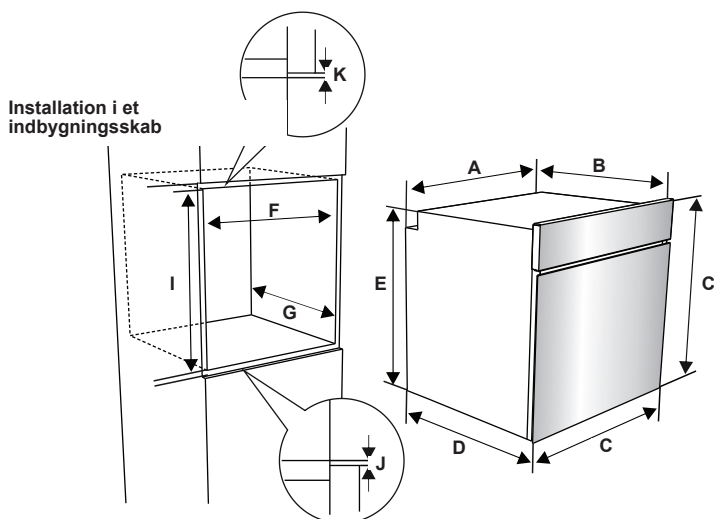

Når du har forbundet de elektriske tilslutninger, skal du sætte ovnen ind i skabet ved at skubbe den fremad. Åbn ovenlågen, og sæt 2 skrue i hullerne i ovenrammen. Sørg for, at produktets ramme rører ved skabets træramme, og stram skrueerne.

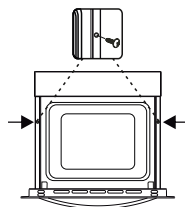

2.3 ELEKTRISK TILSLUTNING OG SIKKERHED

⚠ ADVARSEL: Dette apparats tilslutning til el bør udføres af en autoriseret fagperson eller kvalificeret elektriker i overensstemmelse med anvisningerne i denne vejledning samt gældende lokale bestemmelser.

⚠ ADVARSEL: APPARATET SKAL HAVE JORDFORBINDELSE.

- Inden du slutter apparatet til netstrømmen, skal du kontrollere, at den nominelle spænding for apparatet (præget i apparatets ID-plade) svarer til forsyningsspændingen, og at apparatets nominelle belastning (også angivet på ID-pladen) passer til elnettet.
- Sørg for, at du kun bruger isolerede kabler under installationen. En forkert forbindelse kan skade apparatet. Hvis strømkablet er beskadiget og skal udskiftes, skal dette gøres af en kvalificeret fagperson.
- Brug ikke adapterer, stikdåser og/eller forlængerledninger.
- Strømkablet skal holdes væk fra apparatets varme dele og må ikke bøjes eller klemmes. Hvis ikke dette overholdes, kan kablet blive beskadiget, og apparatet kan kortslutte.
- Hvis apparatet ikke er forbundet til elnettet via et stik, skal der bruges en flerpolet afbryder (med mindst 3 mm mellem hver kontakt) for at leve op til sikkerhedsbestemmelserne.
- Apparatet er designet til en forsyningsspænding på 220-240V. Hvis din forsyning er anderledes, skal du kontakte en autoriseret fagperson eller kvalificeret elektriker.
- Strømkablet (H05VV-F) skal være lang nok til at blive forbundet med apparatet, selv hvis apparatet stilles foran skabet.
- Sørg for, at alle forbindelser er tilstrækkeligt strammet til.
- Sæt strømkablet i kabelklemmen, og luk dækslet.
- Forbindelsesstykket til klemkassen er placeret på klemkassen.

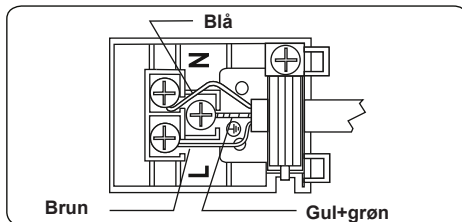

3. PRODUKTETS FUNKTIONER



Vigtigt: De forskellige produktspecifikationer kan variere. Dit apparat kan se anderledes ud, end de apparater der vises i figurene herunder.

Liste over komponenter

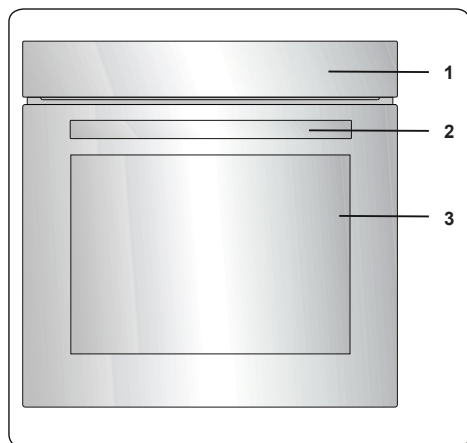

1. Betjeningspanel
2. Ovnhåndtag
3. Ovnlåge

Betjeningspanel

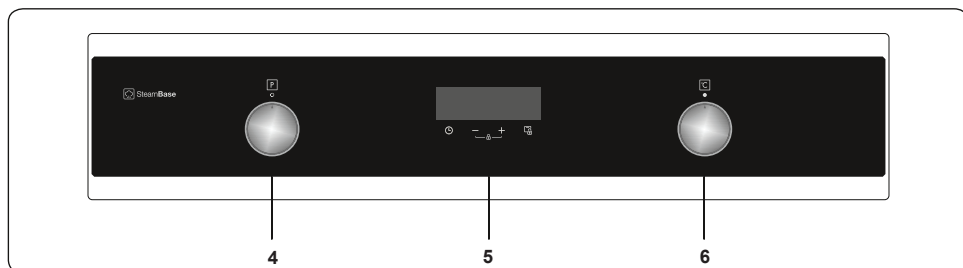

4. Betjeningsknap til ovnens funktioner
5. Timer
6. Ovnens termostatknop

4. SÅDAN ANVENDES PRODUKTET

Ovnfunktioner

* Din ovns funktioner kan være anderledes på grund af dit produkts model.



Funktionen optø:

Ovnens advarselys tændes og blæseren går i gang. For at bruge funktionen optø skal du placere din frosne mad på en

plade på den tredje ribbe fra bunden. Det anbefales at bruge en bageplade, når du optøer mad i ovnen, så bagepladen kan opfange vandet fra den smeltede is. Denne funktion tilbereder eller bager ikke din mad. Den hjælper kun med at optø det.



Statisk tilberedningsfunktion:

Ovnens termostat og advarselys tændes, og de øverste og nederste varmeelementer startes op. Den

statiske tilberedningsfunktion udgiver varme, hvilket sikrer en jævn tilberedning af maden. Det er perfekt til småkager, kager, bagte pastaretter, lasagne og pizza. Det anbefales at forvarme ovnen i 10 minutter. Ved brug af denne funktion er det bedst at bruge én bageplade ad gangen.



Blæserfunktion:

Ovnens termostat og advarselys tændes, og de øverste og nederste varmeelementer samt blæseren går i gang.

Denne funktion er god til småkager. Tilberedningen foregår ved hjælp af de nederste og øverste varmeelementer i ovnen samt blæseren. Dette sikrer god luftcirkulation i ovnen og giver maden en let-grillet effekt. Det anbefales at du forvarmer ovnen i cirka 10 minutter.

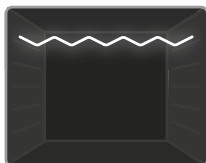

Grill-funktionen:

Ovnens termostat og advarselys tændes, og grillens varmeelement går i gang. Denne funktion bruges til at grille og

toast mad på de øverste ribber i ovnen. Pensl risten med lidt olie for at undgå, at maden hænger fast, og placer maden midt

på risten. Placer altid en bakke under maden for at opfange evt. dryp af olie eller fedt. Det anbefales at du forvarmer ovnen i cirka 10 minutter.

⚠ Advarsel: Når du griller, skal lågen holdes lukket og ovntemperaturen skal indstilles til 190° C.

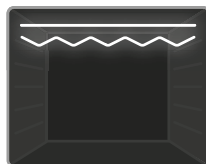

Funktion for hurtig grill

Ovnens termostat og advarselys tændes, og grillen samt de øverste varmeelementer går i gang. Funktionen

bruges til hurtigere grill samt til mad med en større overflade som f.eks. kød. Brug de øverste hylder i ovnen. Pensl risten med lidt olie for at undgå, at maden hænger fast, og placer maden midt på risten. Placer altid en bakke under maden for at opfange evt. dryp af olie eller fedt. Det anbefales at du forvarmer ovnen i cirka 10 minutter.

⚠ Advarsel: Når du griller, skal lågen holdes lukket og ovntemperaturen skal indstilles til 190° C.





Pyrolyse rengøringsfunktion:

Denne funktion giver dig mulighed for at rengøre ovnens inderside grundigt.

⚠ Advarsel: Inden ovnens pyrolyserengøringsfunktion aktiveres, skal alt overskydende spild tørres op og man skal sikre sig, at ovnen er tom. Der bør ikke efterlades noget inde i ovnen for at forhindre beskadigelse.

- Inden pyrolyse rengøringsfunktionen aktiveres, skal der fjernes bageplader og riste samt holderne til pladerne (hvis de er tilgængelige) fra ovnen og sørges for, at ovndøren er lukket.
- Ovndøren låses, når pyrolysefunktionen startes.
- Når pyrolysefunktionen er i gang, frarådes det at bruge komfurplade, hvis de er placeret oven over ovnen. Dette kan forårsage overophedning og beskadigelse af begge apparater.
- Under pyrolyse rengøringen bliver ovndøren varm. Børn skal holdes væk, indtil den er afkølet.
- Ved afslutningen af pyrolyse rengøringsproces viser displayet tidspunktet på dagen.





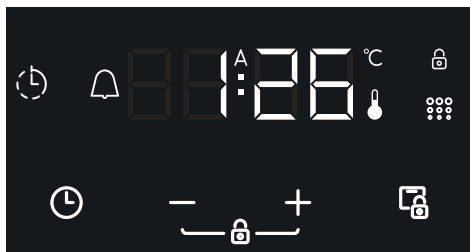

4.1 TILBEREDNINGSTABEL

Funktion	Retter			
Statisk	Butterdej	2 - 3 - 4	170-190	35-45
	Kage	2 - 3 - 4	170-190	30-40
	Småkage	2 - 3 - 4	170-190	30-40
	Gryderet	2	175-200	40-50
	Kylling	2 - 3 - 4	200	45-60
Ventilator	Butterdej	2 - 3 - 4	170-190	25-35
	Kage	2 - 3 - 4	150-170	25-35
	Småkage	2 - 3 - 4	150-170	25-35
	Gryderet	2	175-200	40-50
	Kylling	2 - 3 - 4	200	45-60
Grillning	Grillede frikadeller	7	200	10-15
	Kylling	*	190	50-60
	Kotelet	6 - 7	200	15-25
	Engelsk bøv	6 - 7	200	15-25

*Tilbered med stegt kyllingespyd, hvis det er tilgængeligt.

4.2 SÅDAN BRUGES DEN DIGITALE TIMER



Beskrivelse af funktionen	
A	Automatisk tilberedning
	Termostats symbol
°C	Celsiusgrad symbol
	Pyrolytisk symbol
	Tilberedningstid
	Dørlås
	Nøgletås
	Minutur
	Tilstandsfunktion
—	Nedsæt timeren
+	Forøg timeren
23:59	Timerdisplay

Justering af tid

Du skal indstille tiden, inden du bruger ovnen. Efter strømtilslutningen blinker symbolet "A" og "0:00" på displayskærmen.



1. Tryk på "+" og "-" tasterne samtidig: Prikken i midten af skærmen begynder at blinke.



2. Du kan justere tiden, mens prikken blinker ved hjælp af tasterne "+" og "-".

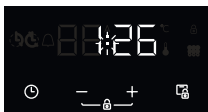

3. Prikken stopper med at blinke efter et par sekunder og forbliver tændt.

Tastaturlås

For at aktivere tastaturlåsen, tryk på tasterne "+" og "-" samtidig i 2 sekunder. "Å" symbolet vises og forbliver tændt. For at låse timer-knapperne op, tryk på "+" og "-" tasterne og hold dem nede samtidig i 2 sekunder. Du kan derefter udføre den ønskede handling.

Justering af den hørbare advarselstid

Den hørbare advarselstid kan indstilles til en hvilken som helst tid mellem kl. "0:00" og kl. "23:59". Den hørbare advarselstid fungerer kun som en advarsel. Denne funktion tænder ikke ovnen.



1. Tryk på "0". Symbolet Å vil begynde at blinke, og "0:00" vises.



2. Vælg det ønskede tidsrum ved hjælp af "+" og "-" tasterne mens Å blinker.

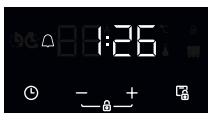

3. Symbolet Å forbliver lysende. Tiden gemmes, og advarselen indstilles.

Når timeren når nul, lyder advarselstonen og symbolet Å begynder at blinke. Tryk på hvilken som helst tast for at stoppe advarselstonen, og symbolet forsvinder.

Halvautomatisk tidsjustering (tilberedningstid)

Denne funktion hjælper dig med at tilberede mad i et fastlagt tidsrum. Du kan vælge et tidsrum mellem 0 og 10 timer. Gør maden klar til tilberedning, og kom det ind i ovnen.

1. Indstil den ønskede tilberedningsfunktion og temperatur ved hjælp af betjeningsknapperne.



2. Tryk på "A" indtil "dur" og Å symbolet vises på displayet. Tidspunktet og symbolerne "A" og Å begynder at blinke.



3. Vælg den ønskede tilberedningstid ved hjælp af tasterne "+" og "-".



4. Den aktuelle tid vises på displayet igen, og symbolerne "A" og Å forbliver tændte.

Ovnen slukkes, når timeren når til nul. Der lyder en hørbar advarsel. Symbolerne "A" og Å begynder at blinke. Drej begge betjeningsknapper til "0" positionen, og tryk på en hvilken som helst tast på timeren for at stoppe alarmen. Symbolet forsvinder, og et tryk på "0" timeren skifter tilbage til den manuelle funktion.

Justering af lyd

For at justere den hørbare advarsel, mens det aktuelle tidspunkt på dagen vises, skal du trykke på "-" knappen og holde den nede i 3 sekunder, indtil du hører en hørbar alarm. "ton1" vises på displayet. Herefter skiftes lyden, hver gang der trykkes på "-" knappen. Der er fire forskellige signallyde. Hvis "OFF" vælges slukkes alle lydene undtagen alarm- og fejllydene. Vælg den ønskede lyd, og tryk ikke på andre knapper. Den valgte lyd gemmes efter kort tid.

Lysstyrkejustering

For at indstille displayets lysstyrke, tryk og hold knappen "+" nede i 3 sekunder. "br1" vises på skærmen. Herefter, hver gang der trykkes på "+" knappen, vises en forskellig lysstyrke.

Termostatsens symbol

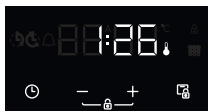

Termostatsens symbol () aktiveres automatisk, mens ovntermostaten kører.

Det pyrolytiske symbol

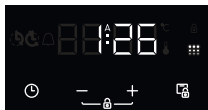

Det pyrolytiske symbol () aktiveres automatisk, mens den pyrolytiske funktion kører.

Dørlås



Når dørlåsens knap trykkes ned i 3 sekunder, aktiveres dørlåsen.

Tryk på dørlåsens knap igen i 3 sekunder for at låse døren op.

“Lås” vises på skærmen i 5 sekunder mens den pyrolytiske dørlås er aktiveret. Hvis dørlåsen er aktiveret, vises “Lock” på skærmen i 5 sekunder, og dagens klokkeslæt i 5 sekunder.

Det er ikke muligt, at kontrollere dørlåsen mens den er i pyrolytisk funktion.

4.3 TILBEHØR

EasyFix trådhyld

Rengør tilbehøret grundigt med varmt vand, rengøringsmiddel og en blød klud ved første brug.

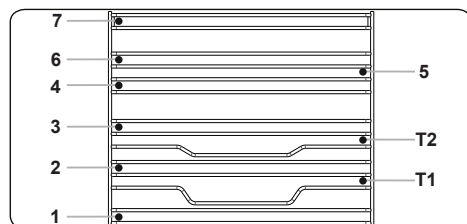

- Indsæt tilbehøret i den korrekte position inde i ovnen.
- Der skal være mindst 1 cm frirum mellem ventilatordækslet og tilbehøret.
- Tag forsigtigt kogegrej og/eller tilbehør

ud af ovnen. Varme madvarer eller tilbehør kan forårsage forbrændinger.

- Tilbehør kan miste faconen, hvis det er varmt. Når det er kølet ned, vil det få sin oprindelige facon og ydeevne tilbage.
- Bakker og trådriste kan placeres på alle niveauer mellem 1 og 7.
- Teleskopskinner kan anbringes på niveauerne T1, T2.
- Niveau 3 anbefales til tilberedning på kun ét niveau.
- Niveau T2 anbefales til tilberedning på kun ét niveau med teleskopskinner.
- Niveau 2 og 4 anbefales til tilberedning i to niveauer.
- Trådristen skal anbringes i niveau 3.
- Niveau T2 anvendes til trådristen med teleskopskinner.

****Tilbehør kan variere, alt efter hvilken model, du har købt.

Dyb bradepande

Den dybe bradepande er velegnet til tilberedning af stuvninger og sammenkogte retter.

Sæt bagepladen ind på en af ribberne. Sørg for at den er placeret korrekt ved at skubbe den helt ind.

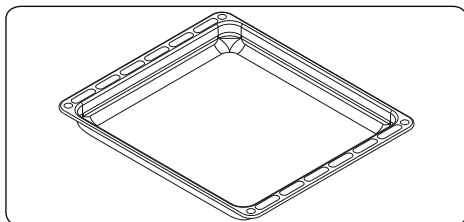

Bagepladen

Bagepladen er bedst til at bage småkager.

Skub bagepladen helt ind på ribben, så den er placeret korrekt.

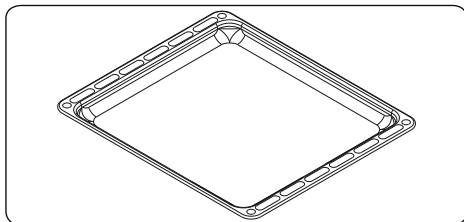

Ovnristen

Ovnristen egner sig bedst til at grille samt tilberedning af mad i ovnvenlige beholdere.

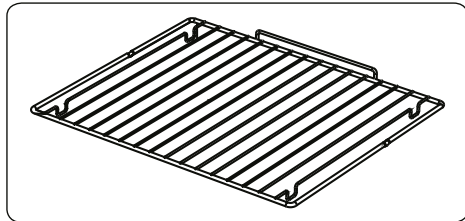

⚠ ADVARSEL

Sæt risten korrekt ind i den ønskede ribbe i ovnen, og skub den helt ind.

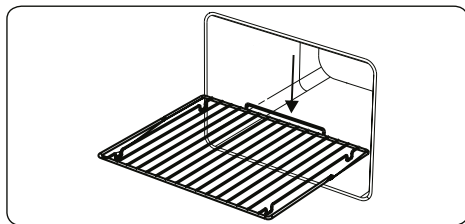

Vandsamleren

Ved tilberedning af nogle madretter kan der dannes kondens på indersiden af ovnlågens glas. Dette er ikke en fejl på produktet.

Åbn ovnlågen til grillpositionen, og lad den stå i denne position i 20 sekunder.

Vandet drypper ned i samleren.

Lad ovnen køle ned, og tør indersiden af ovnen med et tørt viskestykke. Denne metode skal bruges regelmæssigt.

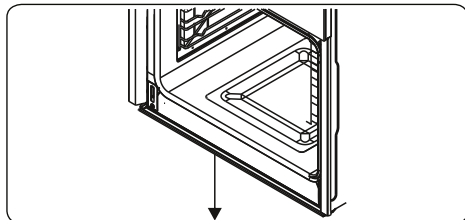

5. RENGØRING OG VEDLIGEHOLDELSE

5.1 RENGØRING

⚠ **ADVARSEL:** Sluk apparatet, og lad det afkøle inden du rengør det.

Generelle anvisninger

- Kontrollér at rengøringsmidlerne er passende til dit apparat og anbefalet af producenten, inden du bruger dem på dit apparat.
- Du bør kun bruge rengøringscremer eller -væsker, som ikke indeholder slibemiddel. Brug ikke kaustiske (ætsende) rengøringscremer, rengøringspulvere med slibemiddel, ståluld eller hårde redskaber, da de kan beskadige overfladen på apparatet.
- ⚠ Brug ikke rengøringsmidler, der indeholder slibemiddel, da det kan ridse glasset, emaljen og/eller malede dele på dit apparat.
- Hvis der kommer væske på apparatet i forbindelse med madlavning, bør det tørres op med det samme for at undgå skader på delene.

⚠ Brug ikke damprensning til at rengøre nogen dele af apparatet.

Rengøring af ovnens inderside

- Indersiden af emaljerede ovne rengøres bedst, mens ovnen er varm.
- Hver gang ovnen har været brugt, skal du tørre den af med en blød klud, der er vredet op med lidt sæbevand. Tør herefter ovnen af med en våd klud, og tør til sidst efter med en tør klud.
- Lejlighedsvist kan det være nødvendigt at anvende et flydende rengøringsmiddel for at rengøre ovnen helt.

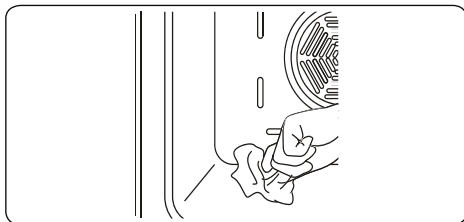

Rengøring af glasdele

- Rengør glasdelene på din ovn

regelmæssigt.

- Brug glasrens til at rengøre indersiden og ydersiden af glasdelene. Skyl dem af, og tør dem herefter grundigt efter med en tør klud.

Rengøring af dele i rustfrit stål (hvis relevant)

- Rengør regelmæssigt de delene på ovnen, som er i rustfrit stål.
- Tør delene i rustfrit stål af med en blød klud, som er vredet op med vand. Tør dem herefter grundigt efter med en tør klud.

 Du må ikke rengøre delene i rustfrit stål, mens de stadig er varme efter madlavning.

 Lad ikke pletter fra eddike, kaffe, mælk, salt, vand, citron eller tomatjuice sidde på det rustfrit stål i længere tid.

Rengøring af malede overflader (hvis relevant)

- Pletter med tomat, tomatpuré, ketchup, citron, olie, mælk, sukkerholdige fødevarer, sukkerholdige drikkevarer og kaffe skal omgående fjernes med en klud, der er dyppet i varmt vand. Hvis disse pletter ikke fjernes med det samme og tørrer ind på overfladerne, må du IKKE fjerne dem senere ved hjælp af hårde genstande (som f.eks. spidse genstande, ståluld og skuresvampe) eller rengøringsmidler, der indeholder høje mængder alkohol, pletfjernere, affedtningsmidler eller slibemidler. Brug af disse kan medføre ætsning på de pulvermalede overflade og danne pletter. Producenten er ikke ansvarlig for skader, der opstår ved brug af upassende rengøringsmidler eller -metoder.

Fjernelse af ovnlågens inderste glas

Du skal fjerne glasset i ovnlågen, inden du rengør det, som vist nedenfor.

1. Skub glasset mod **B**, og løs det fra placeringsbeslaget (**x**). Træk glasset ud i retning af **A**.

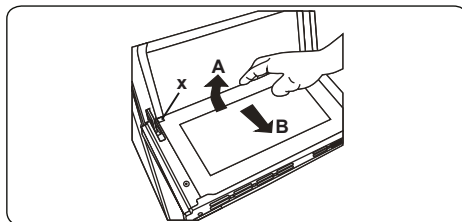

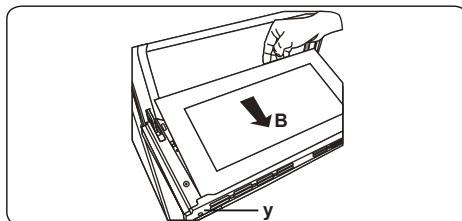

Sådan sættes det inderste glas på plads:

2. Skub glasset hen mod og under placeringsbeslaget (**y**) i retning mod **B**.

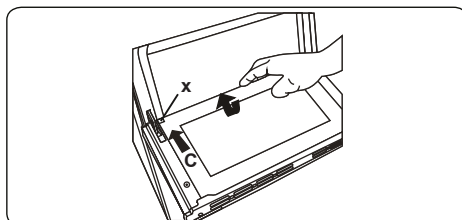

3. Sæt glasset ind under placeringsbeslaget (**x**) i retning mod **C**.



 Hvis ovnlågen har tredobbelt glas, kan det tredje lag glas fjernes på samme måde som det andet lag glas.

Fjernelse af ovnlågen

Inden du rengør glasset i ovnlågen, skal du fjerne ovnlågen som vist nedenfor.

1. Åbn ovnlågen

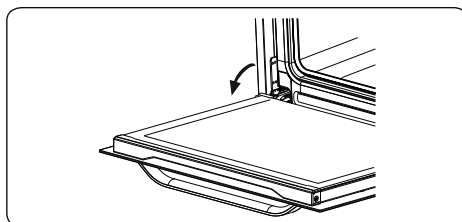

2. Åbn låsemekanismen (**a**) (ved hjælp af en skruetrækker) op til slutpositionen.

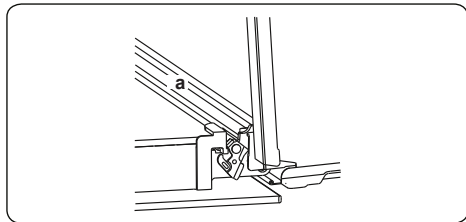

3. Luk lågen indtil den næsten er helt lukket, og fjern den ved at trække den mod hen mod dig.

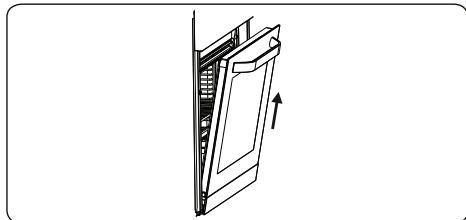

Fjernelse af ovnrubberne

For at fjerne ovnrubberne skal du trække i dem som vist i figuren. Når du har løsnet dem fra klemmerne (a), skal du løfte dem op.

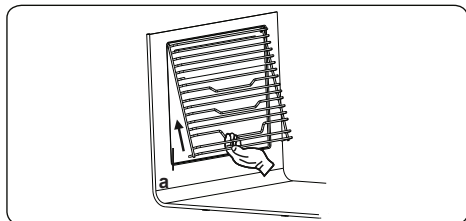

5.2 VEDLIGEHOLDELSE

⚠ ADVARSEL: Vedligeholdelse af dette apparat bør kun udføres af en autoriseret fagperson eller tekniker.

Udskiftning af ovnpæren

⚠ ADVARSEL: Sluk dit apparat, og lad det afkøle inden du rengør det.

- Fjern glasset over pæren og fjern herefter pæren.
- Skru den nye pære i som erstatning for den fjernede pære. Pæren skal være 230 V, 15-25 Watt, Type E14 og kunne holde til varmegrader på op til 300 °C.
- Din ovn er klar til brug, når du har sat glasset tilbage over pæren.
- Produktet indeholder en lyskilde i energieffektivitetsklasse G.
- Lyskilde kan ikke udskiftes af slutbruger. Eftersalgsservice er nødvendig.
- Den medfølgende lyskilde er ikke beregnet til brug i andre applikationer.

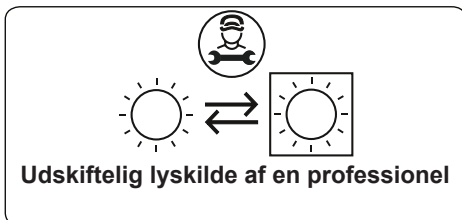

👤 Pæren er designet specifikt til brug i husholdningsapparater. Den er ikke egnet til oplysning af rum.

- Forsøg ikke at afskrabe kalkrester, der kan dannes på bunden i ovnen. Ellers vil ovnbunden blive beskadiget.
- For at opløse eventuel kalk, der kan dannes på bunden i ovnen, hældes 200-250 ml hvid eddike med et syreforhold på højst 6 % på ovnbunden efter hver 2. eller 3. brug, og der ventes i 30 minutter. Rengør derefter med en fugtig klud.

6. FEJLFINDING OG TRANSPORT

6.1 FEJLFINDING



Hvis du stadig har et problem med dit apparat efter at have kontrolleret alle disse grundlæggende fejlfindingstrin, skal du kontakte en autoriseret fagperson eller kvalificeret tekniker.

Problem	Mulig årsag	Løsning
Ovnen vil ikke tændes.	Strømmen er slået fra.	Kontrollér om strømmen er tilsluttet. Kontrollér også om andre køkkenredskaber virker.
Ingen varme eller ovnen varmer ikke op.	Ovnens temperaturbetjening er indstillet forkert. Ovnlågen har stået åben.	Sørg for, at betjeningsknappen til ovntemperatur er indstillet korrekt.
Lyset i ovnen (hvis relevant) tændes ikke.	Pæren virker ikke. Den elektriske tilslutning er deaktiveret eller slukket.	Udskift pæren efter anvisningerne. Sørg for, at der er tændt for den strømforsyningen på stikkontakten.
Ovnen tilbereder maden ujævnt.	Ovnristene sidder forkert.	Kontrollér, at du bruger de anbefalede temperaturer og positioner til ristene. Lad være med at åbne ovnlågen ofte, medmindre du tilbereder madvarer, der skal vendes ofte. Hvis du åbner lågen hele tiden, vil temperaturen i ovnrummet falde, hvilket kan påvirke det endelige resultat af din mad.
Der kan ikke trykkes ordentligt på timerens knapper.	Der sidder et fremmedlegeme mellem timerens knapper. Touch-model: Der er fugt på betjeningspanelet. Nøglelåsfunktionen er indstillet.	Fjern fremmedlegemet, og prøv igen. Fjern fugten, og prøv igen. Kontrollér om nøglelåsfunktionen er indstillet.
Ovnblæseren (hvis relevant) larmer.	Ovnristene vibrerer.	Kontrollér, at ovnen står i vater. Kontrollér at ristene og bagepladerne ikke vibrerer eller rører ved ovnens bagpanel.

6.2 TRANSPORT

Hvis du skal transportere produktet, skal du anvende den originale emballage og fragte det i den originale indpakning. Følg transportmærkerne på emballagen. Tape alle enkelte dele på produktet fast for at undgå, at de medfører skade på produktet under transport.

Hvis du ikke har den originale emballage, kan du bruge en flyttekasse. Denne fores så apparatet, og særligt dets ydre overflader, er godt beskyttet mod eksterne påvirkninger.

10812580 FI - DA

